



An Oshkosh Corporation Company

Bedienings- en veiligheidshandleiding

Originele instructies - Zorg dat deze handleiding te allen tijde bij de machine blijft.

Model

3369LE/4069LE

M3369/M4069

S/N-0200230092 tot heden



Onderdeelnr. – 3123597

January 5, 2015

Dutch – Operation and Safety

VOORWOORD

Deze handleiding is een zeer belangrijk hulpmiddel! Zorg dat de handleiding te allen tijde bij de machine blijft.

Het doel van deze handleiding is om eigenaars, gebruikers, machinisten, verhuurders en huurders over alle voorzorgsmaatregelen en essentiële bedieningsprocedures in te lichten die nodig zijn voor de veilige en juiste bediening van de machine.

Gezien de voortdurende productverbeteringen behoudt JLG Industries, Inc. zich het recht voor om zonder voorafgaande kennisgeving wijzigingen in de specificaties aan te brengen. Neem contact op met JLG Industries, Inc. voor actuele informatie.

OPMERKING

HET IS EEN GOEDE GEWOONTE OM ELEKTRISCHE/ELEKTRONISCHE ONDERDELEN NIET SCHOON TE SPIJTEN. MOCHTEN PLAATSEN WAAR ZICH ELEKTRISCHE/ELEKTRONISCHE ONDERDELEN BEVINDEN WEL WORDEN SCHOONGESPOTEN, DAN RAADT JLG INDUSTRIES, INC. AAN DIT TE DOEN MET EEN DRUK VAN MAXIMAAL 52 BAR (750 PSI) OP EEN AFSTAND VAN MINSTENS 30,5 CM (12 IN) VAN DEZE ONDERDELEN. INDIEN ELEKTRISCHE/ELEKTRONISCHE ONDERDELEN WORDEN BESPROEID, MAG DIT NIET RECHTSTREEKS GEBEUREN EN MAG HET SLECHTS KORTE TIJD DUREN OM STERKE VERZADIGING TE VOORKOMEN.

WAARSCHUWINGSSYMBOLEN EN WAARSCHUWINGSTERMEN



Dit is het waarschuwingssymbool. Dit dient om u attent te maken op gevaren voor mogelijk lichamelijk letsel. Volg alle veiligheidsberichten op waar dit symbool bij staat om de mogelijkheid van ernstig of dodelijk letsel te voorkomen.

GEVAAR

DUIDT OP EEN DREIGENDE GEVAARLIJKE SITUATIE. INDIEN DEZE NIET WORDT VERMEDEEN, ZAL DIT ERNSTIG OF DODELIJK LETSEL TOT GEVOLG HEBBEN. DEZE STICKER HEEFT EEN RODE ACHTERGROND.

WAARSCHUWING

DUIDT OP EEN MOGELIJK GEVAARLIJKE SITUATIE. INDIEN DEZE NIET WORDT VERMEDEEN, KAN DIT ERNSTIG OF DODELIJK LETSEL TOT GEVOLG HEBBEN. DEZE STICKER HEEFT EEN ORANJE ACHTERGROND.

LET OP

DUIDT OP EEN MOGELIJK GEVAARLIJKE SITUATIE. INDIEN DEZE NIET WORDT VERMEDEEN, KAN DIT LICHT OF MATIG LETSEL TOT GEVOLG HEBBEN. KAN OOK WAARSCHUWEN TEGEN ONVEILIGE PRAKTIJKEN. DEZE STICKER HEEFT EEN GELE ACHTERGROND.

OPMERKING

DUIDT INFORMATIE OF EEN BEDRIJFSRICHTLIJN AAN DIE DIRECT OF INDIRECT VERBAND HOUDT MET DE VEILIGHEID VAN PERSONEEL OF DE BESCHERMING VAN EIGENDOMMEN.

⚠ WAARSCHUWING

DIT PRODUCT MOET AAN ALLE VEILIGHEIDSPUBLICATIES VOLDOEN. NEEM CONTACT OP MET JLG INDUSTRIES, INC. OF DE PLAATSELIJKE ERKENDE VERTEGENWOORDIGER VAN JLG VOOR INFORMATIE OVER VEILIGHEIDSPUBLICATIES DIE MOGELIJK VOOR DIT PRODUCT ZIJN UITGEBRACHT.

OPMERKING

JLG INDUSTRIES, INC. STUURT VEILIGHEIDSPUBLICATIES NAAR DE GEREGISTREERDE EIGENAAR VAN DEZE MACHINE. NEEM CONTACT OP MET JLG INDUSTRIES, INC. OM TE VERZEKEREN DAT DE GEGEVENS OVER DE HUIDIGE EIGENAAR ACTUEEL EN CORRECT ZIJN.

OPMERKING

JLG INDUSTRIES, INC. MOET ONMIDDELIJK IN KENNIS WORDEN GESTELD VAN ALLE GEVALLEN WAARIN JLG-PRODUCTEN BIJ EEN ONGELUK ZIJN BETROKKEN WAARBIJ PERSONEN ERNSTIG OF DODELIJK LETSEL HEBBEN OPGELOPEN OF WAARBIJ ERNSTIGE MATERIËLE SCHADE AAN HET JLG-PRODUCT OF ANDERE EIGENDOMMEN IS OPGETREDEN.

Voor:

- het rapporteren van ongelukken
- veiligheidspublicaties
- het updaten van de gegevens over de huidige eigenaar
- vragen betreffende de veiligheid van het product
- informatie over normen en voorschriften
- vragen betreffende speciale toepassingen van het product
- vragen betreffende wijzigingen aan het product

Neemt u contact op met:

Product Safety and Reliability Department
JLG Industries, Inc.
13224 Fountainhead Plaza
Hagerstown, MD 21742,

of het plaatselijke JLG-kantoor
(Zie de adressen op de achteromslag van de handleiding)

In de VS:

Gratis: 877-JLG-SAFE (877-554-7233)

Buiten de VS:

Telefoon: 240-420-2661
E-mail: ProductSafety@JLG.com

REVISIELOGBOEK

Oorspronkelijke uitgave 10 juni 2014

Handleiding herzien 5 januari 2015

HOOFDSTUK - PARAGRAAF, ONDERWERP	PAGINA
HOOFDSTUK - 1 - VEILIGHEIDSMAAATREGELEN	
1.1 ALGEMEEN	1-1
1.2 VÓÓR HET WERK	1-2
Training en kennis van machinisten	1-2
Inspectie van het werkterrein	1-2
Inspectie van de machine	1-3
1.3 BEDIENING	1-3
Algemeen	1-3
Gevaar voor struikelen en vallen	1-5
Elektrocutiegevaaren	1-6
Gevaar voor kantelen	1-7
Gevaar voor beknelling en botsing	1-9
1.4 SLEPEN, HIJSEN EN VERVOEREN	1-11
1.5 ONDERHOUD	1-11
Gevaren bij het onderhoud	1-11
Gevaren van accu's	1-12
HOOFDSTUK - 2 - VERANTWOORDELIJKHEID VAN GEBRUIKER, VOORBEREIDING EN INSPECTIE VAN MACHINE	
2.1 TRAINING VAN HET PERSONEEL	2-1
Training van machinisten	2-1
Toezicht op training	2-1
Verantwoordelijkheid van de machinist	2-1
2.2 VOORBEREIDING, INSPECTIE EN ONDERHOUD	2-2
2.3 INSPECTIE VÓÓR HET STARTEN	2-4

HOOFDSTUK - PARAGRAAF, ONDERWERP	PAGINA
Machine gereedmaken voor bedrijf	2-5
Functiecontrole	2-5
2.4 OSCILLERENDE AS - BLOKKEERCILINDER TESTEN (INDIEN AANWEZIG)	2-7
Linker zijwielen testen	2-7
Rechter zijwielen testen	2-8
ALGEMEEN	2-10
Plaats van afslagschakelaars	2-12
HOOFDSTUK - 3 - BEDIENINGSELEMENTEN EN INDICATORS VAN DE MACHINE	
3.1 ALGEMEEN	3-1
3.2 BEDIENINGSELEMENTEN EN INDICATORS	3-1
Grondbedieningsstation	3-1
Platformbedieningsstation	3-4
HOOFDSTUK - 4 - MACHINEBEDIENING	
4.1 BESCHRIJVING	4-1
4.2 BEDIENINGSKEUZE	4-1
Keuzeschakelaar Platform/Grond	4-1
4.3 OMHOOG EN OMLAAG BRENGEN	4-1
Omhoog en omlaag brengen	4-1
4.4 STEMPELKRIKKEN	4-2
4.5 PLATFORMVERLENGING	4-2

HOOFDSTUK - PARAGRAAF, ONDERWERP	PAGINA
4.6 INKLAPPEN VAN PLATFORMLEUNINGEN (INDIEN AANWEZIG)	4-2
4.7 STUREN	4-2
Vooruit en achteruit rijden	4-4
4.8 STOPZETTEN EN PARKEREN	4-4
4.9 VEILIGHEIDSSTUT	4-5
4.10 PROCEDURE VOOR HET OPLADEN VAN DE ACCU	4-5
4.11 VASTSJORREN/HIJSEN	4-5
Vastsjorren	4-5
Hijsen	4-5

HOOFDSTUK - 5 - NOODPROCEDURES

5.1 ALGEMEEN	5-1
5.2 MELDEN VAN ONGEVALLEN	5-1
5.3 SLEPEN IN NOODGEVALLEN	5-1
5.4 HANDBEDIEND DAALSYSTEEM	5-2
5.5 BEDIENING IN NOODGEVALLEN	5-2
Gebruiker kan machine niet bedienen	5-2
Platform zit boven vast	5-2

HOOFDSTUK - 6 - ALGEMENE SPECIFICATIES EN ONDERHOUD DOOR MACHINIST

6.1 INLEIDING	6-1
6.2 AANVULLENDE INFORMATIE	6-1

HOOFDSTUK - PARAGRAAF, ONDERWERP	PAGINA
6.3 BEDRIJSSPECIFICATIES	6-2
Afmetingen	6-5
Inhoud	6-5
Banden	6-6
Accu's (elektrische machines)	6-7
Gewichten die kritiek zijn voor de stabiliteit ..	6-7
Motor	6-8
Smering	6-11
6.4 ONDERHOUD DOOR MACHINIST	6-12
6.5 BANDEN EN WIELEN	6-14
Bandenschade	6-14
Banden vervangen	6-14
Wielen vervangen	6-15
Wielmontage	6-15

HOOFDSTUK - 7 - INSPECTIE- EN REPARATIELOGBOEK

HOOFDSTUK - PARAGRAAF, ONDERWERP	PAGINA	HOOFDSTUK - PARAGRAAF, ONDERWERP	PAGINA
FIGUREN		TABELLEN	
2-1. Inspectieronde (Blad 1 van 3)	2-9	1-1 Minimale veilige afstanden.....	1-7
2-2. Inspectieronde (Blad 2 van 3)	2-10	1-2 Schaal van Beaufort (uitsluitend ter referentie)..	1-8
2-3. Inspectieronde (Blad 3 van 3)	2-11	2-1 Inspectie- en onderhoudstabel	2-3
2-4. Plaats van afslagschakelaars	2-12	2-2 Afslagschakelaars voor de rijmodus	2-6
3-1. Grondbedieningsstation.....	3-2	2-3 Scheefstand en hoogte	2-6
3-2. Platformbedieningsstation	3-6	3-1 Legenda voor plaats van stickers (ANSI).....	3-9
3-3. Indicatorpaneel	3-7	3-2 Legenda voor plaats van stickers (export ANSI)	3-12
3-4. Plaats van stickers (ANSI)	3-8	3-3 Legenda voor plaats van stickers (CE/AUS)....	3-18
3-5. Plaats van stickers (export ANSI)	3-11	6-1 Bedrijfsspecificaties	6-2
3-6. Plaats van stickers (CE/AUS).....	3-17	6-2 Afmetingen.....	6-5
4-1. Recht op helling en dwars op helling.....	4-3	6-3 Inhoud	6-5
4-2. Hef- en sjortabel - Blad 1 van 2.....	4-6	6-4 Bandenspecificaties.....	6-6
4-3. Hef- en sjortabel - Blad 2 van 2.....	4-7	6-5 Accuspecificaties	6-7
6-1. Specificaties motorbedrijfstemperatuur – (Kubota) Blad 1 van 2.....	6-9	6-6 Gewichten die kritiek zijn voor de stabiliteit....	6-7
6-2. Specificaties motorbedrijfstemperatuur – (Kubota) Blad 2 van 2.....	6-10	6-7 Motorspecificaties (generator – indien aanwezig).....	6-8
6-3. Schema voor onderhoud en smering door machinist	6-12	6-8 Accuspecificaties motor.....	6-8
		6-9 Hydrauliekolie	6-11
		6-10 Smeerspecificaties	6-11
		6-11 Momententabel wielmoeren	6-16
		7-1 Inspectie- en reparatiedagboek.....	7-1

INHOUDSOPGAVE

HOOFDSTUK - PARAGRAAF, ONDERWERP

PAGINA

HOOFDSTUK - PARAGRAAF, ONDERWERP

PAGINA

Deze pagina is opzettelijk leeg gelaten.

HOOFDSTUK 1. VEILIGHEIDSMATREGELEN

1.1 ALGEMEEN

Dit hoofdstuk beschrijft de voorzorgsmaatregelen die genomen dienen te worden voor een juist en veilig gebruik en onderhoud van de machine. Om het juiste gebruik van de machine te bevorderen, dient een dagelijkse routine te worden opgesteld op basis van de inhoud van deze handleiding. Er dient tevens een onderhoudsprogramma, gebaseerd op de informatie in deze handleiding en de service- en onderhoudshandleiding, opgesteld te worden door een bevoegd persoon. Hieraan moet de hand worden gehouden om te verzekeren dat de machine veilig kan worden bediend.

De eigenaar/gebruiker/machinist/verhuurder/huurder van de machine mag de verantwoordelijkheid voor de bediening ervan niet accepteren voordat deze handleiding is gelezen, de training is voltooid en de machine onder toezicht van een ervaren en bevoegd machinist is bediend.

Deze hoofdstukken omvatten de verantwoordelijkheden van de eigenaar, gebruiker, machinist, verhuurder en huurder wat betreft veiligheid, training, inspectie, onderhoud, toepassing en bediening. Mochten er vragen zijn over veiligheid, training, inspectie, onderhoud, toepassing en bediening, neem dan contact op met JLG Industries, Inc. ("JLG").

WAARSCHUWING

HET NIET IN ACHT NEMEN VAN DE IN DEZE HANDLEIDING VERMELDE VEILIGHEIDSMATREGELEN KAN LEIDEN TOT BESCHADIGING VAN DE MACHINE, ANDERE MATERIËLE SCHADE EN ERNSTIG OF DODELIJK LETSEL.

1.2 VÓÓR HET WERK

Training en kennis van machinisten

- De machinist moet de bedienings- en veiligheidshandleiding in zijn geheel hebben gelezen en begrepen alvorens de machine te bedienen. Voor opheldering, vragen of aanvullende informatie over delen van deze handleiding kunt u contact opnemen met JLG Industries, Inc.

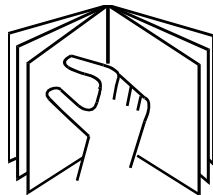

- Een machinist mag geen verantwoordelijkheid voor de bediening van de machine aanvaarden voordat hij/zij voldoende training heeft ontvangen van competente en bevoegde personen.
- Alleen bevoegde personen die hebben aangetoond dat zij het veilige en juiste gebruik en onderhoud van de machine begrijpen, mogen de machine bedienen.
- Lees alle waarschuwingsberichten (GEVAAR, WAARSCHUWING en LET OP) en bedieningsinstructies op de machine en in deze handleiding, zorg dat u ze begrijpt en houdt u eraan.

- Zorg dat de machine wordt gebruikt op een wijze die overeenkomt met de door JLG bedoelde toepassing.
- Alle gebruikers moeten vertrouwd zijn met de noodschakelaars van de machine en de bediening in noodgevallen zoals die in deze handleiding zijn aangegeven.
- Zorg dat u alle van toepassing zijnde regels van uw werkgever en de plaatselijke en overheidsvoorschriften kent, begrijpt en opvolgt die betrekking hebben op het gebruik en de toepassing van de machine.

Inspectie van het werkterrein

- De gebruiker moet voorzorgsmaatregelen nemen om alle gevaren op het werkterrein te vermijden voordat en terwijl de machine wordt bediend.
- Bedien en hef het platform niet vanaf vrachtwagens, aanhangers, treinwagons, vaartuigen, steigers of soortgelijke plaatsen tenzij deze toepassing schriftelijk is goedgekeurd door JLG.
- Controleer het werkterrein op bovengrondse gevaren zoals elektrische leidingen, brugkranen en andere mogelijke obstakels boven de grond alvorens de machine te bedienen.
- Controleer de grond op kuilen, oneffenheden, steile hellingen, obstakels, afval, bedekte kuilen en andere mogelijke gevaren.

- Controleer het werkterrein op gevaarlijke plaatsen. Bedien de machine niet in een gevaarlijke omgeving, tenzij de machine voor dat doel is goedgekeurd door JLG.
- Controleer of de bodemgesteldheid geschikt is om de maximale belasting van de banden te dragen die op de betreffende stickers op het chassis naast elk wiel is aangegeven.
- Deze machine kan gebruikt worden bij nominale omgevingstemperaturen van -20 tot +40 °C (0 tot 104 °F). Raadpleeg JLG om gebruik buiten dit temperatuurgebied te optimaliseren.

Inspectie van de machine

- Bedien deze machine niet voordat de inspecties en functiecontroles zijn uitgevoerd zoals aangegeven in hoofdstuk 2 van deze handleiding.
- Bedien deze machine niet voordat service en onderhoud zijn uitgevoerd in overeenstemming met de vereisten voor onderhoud en inspectie zoals aangegeven in de service- en onderhoudshandleiding van de machine.
- Verzekert u ervan dat alle veiligheidsinrichtingen naar behoren werken. Wijziging van deze inrichtingen is een overtreding van de veiligheidsregels.

WAARSCHUWING

WIJZIGINGEN AAN EEN HOOGWERKER MOGEN UITSLUITEND MET VOORAFGAANDE SCHRIFTELIJKE TOESTEMMING VAN DE FABRIKANT WORDEN UITGEVOERD.

- Bedien geen enkele machine wanneer de veiligheids- of instructieplaatjes of stickers ontbreken of onleesbaar zijn.
- Controleer de machine op wijzigingen van de oorspronkelijke onderdelen. Verzekert u ervan dat eventuele wijzigingen door JLG zijn goedgekeurd.
- Vermijd ophoping van vuil op het platform. Houd schoenen en het platform vrij van modder, olie, vet en ander glibberig materiaal.

1.3 BEDIENING

Algemeen

- De bediening van de machine vereist uw volledige aandacht. Breng de machine volledig tot stilstand voordat u apparatuur gebruikt, bijvoorbeeld een mobiele telefoon, een radioverbinding, enzovoort, die uw aandacht van veilige bediening van de machine zal afleiden.
- Gebruik de machine nooit ergens anders voor dan om personen, hun gereedschap en uitrusting te vervoeren.
- De gebruiker moet de capaciteiten van de machine en de bedieningskenmerken van alle functies kennen alvorens de machine te bedienen.
- Bedien nooit een defecte machine. Als een storing optreedt, moet de machine worden uitgeschakeld. Stel de machine buiten bedrijf en waarschuw de autoriteiten.

HOOFDSTUK 1 - VEILIGHEIDSMATREGELEN

- U mag geen veiligheidsinrichtingen verwijderen, wijzigen of buiten bedrijf stellen.
- Druk een bedieningsschakelaar of -hendel nooit met kracht door de neutrale stand naar de andere kant. Zet de schakelaar altijd eerst in neutraal en stop; zet de schakelaar daarna in de stand voor de volgende functie. Bedien de schakelaars en hendels langzaam en met gelijkmatige druk.
- Laat niemand aan deze machine knoeien of deze vanaf de grond bedienen terwijl er personen op het platform zijn, behalve in noodgevallen.
- Vervoer geen materiaal rechtstreeks op de leuning van het platform tenzij dit door JLG is goedgekeurd.
- Wanneer twee of meer personen op het platform zijn, is de machinist geheel verantwoordelijk voor de bediening van de machine.
- Zorg dat elektrisch gereedschap goed is opgeborgen en laat het nooit aan het snoer over het platform hangen.
- Help een vastzittende of defecte machine niet door duwen of trekken, behalve door aan de slijproten van het chassis te trekken.
- Laat het platform geheel neer en schakel alle stroom uit voordat u de machine verlaat.
- Doe alle ringen, horloges en sieraden af bij het bedienen van de machine. Laat loszittende kleding en lang haar niet los hangen, daar deze aan apparatuur kunnen blijven hangen of erin verward kunnen raken.
- Personen onder de invloed van medicijnen of alcohol of die last hebben van aanvallen, duizeligheid of verlies van lichaamsbeheersing mogen deze machine niet bedienen.
- De volgende informatie wordt conform de vereisten van de Europese Machinerichtlijn 2006/42/EG verstrekt en is alleen van toepassing op CE-machines.
Voor elektrische machines is de gelijkwaardige continue A-gewogen geluidsdruk op het werkplatform minder dan 70 dB(A).
Voor machines met een verbrandingsmotor is het gegarandeerde geluidsniveau (LWA) 109 dB volgens de Europese Richtlijn 2000/14/EG (Geluidsemissie in het milieu door materieel voor gebruik buitenshuis) en gebaseerd op testmethoden conform bijlage III, deel B, methode 1 en 0 van de richtlijn.
De totale trillingswaarde waaraan het hand-/armsysteem wordt blootgesteld, is niet hoger dan 2,5 m/s². De hoogste waarde voor de gemiddelde vierkantswortel van gewogen acceleratie waaraan de volledige carrosserie wordt blootgesteld, is niet hoger dan 0,5 m/s².

Gevaar voor struikelen en vallen

- Controleer of alle toegangshekken en leuningn goed in de juiste stand vastzitten alvorens de machine te bedienen.

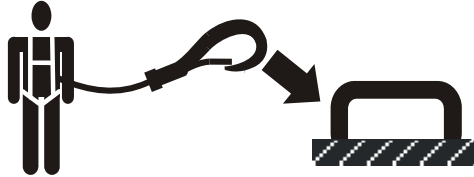

- JLG Industries, Inc. raadt aan dat alle personen op het platform tijdens het bedienen van deze machine een veiligheidsharnas dragen met een vanglijn bevestigd aan een daarvoor bestemd, goedgekeurd bevestigingspunt op het platform. Voor nadere informatie over vereiste valbescherming op JLG-producten kunt u contact opnemen met JLG Industries, Inc.
- Zoek de bevestigingspunten voor de vanglijnen op het platform op en bevestig de vanglijn er stevig aan. Bevestig niet meer dan één (1) vanglijn aan een verankeringspunt.
- Ga alleen door het hek naar binnen of naar buiten. Wees uiterst voorzichtig bij het betreden of verlaten van het platform. Zorg dat het platform geheel is neergelaten. Houd het gezicht naar de machine gekeerd bij het betreden en verlaten van het platform. Houd altijd drie punten in con-

tact met de machine; gebruik bij het betreden en verlaten van de machine steeds twee handen en één voet of twee voeten en één hand.

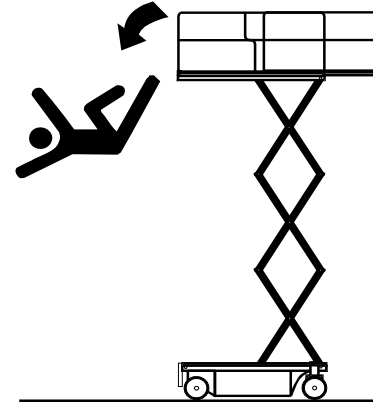

- Houd beide voeten steeds stevig op de vloer van het platform. Plaats nooit, om welke reden dan ook, ladders, kisten, trappen, planken en dergelijke op de machine om verder te kunnen reiken.
- Ga het platform nooit op of af langs de schaararmen.
- Houd schoenen en het platform vrij van olie, modder en ander glibberig materiaal.

Elektrocutiegevaaren

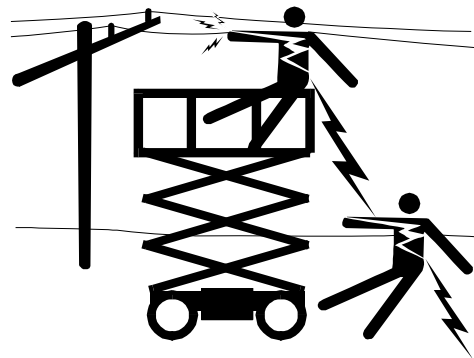
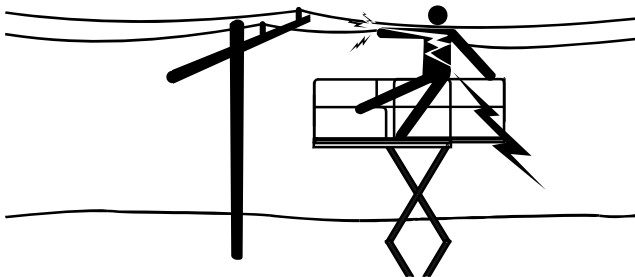

- Deze machine is niet geïsoleerd en biedt geen bescherming tegen contact met elektrische stroom.
 - Bewaar veilige afstand tot elektrische leidingen en apparaten en andere onder stroom staande (open of geïsoleerde) onderdelen volgens de in Tabel 1-1 opgegeven minimale veilige afstand.
 - Houd rekening met beweging van de machine en zwaaien van elektriciteitsleidingen.
 - Bewaar een afstand van minstens 3 m (10 ft) tussen ieder deel van de machine en de personen die zich erop bevinden, hun gereedschap en uitrusting en alle elektrische leidingen of apparaten die een spanning voeren van hoogstens 50.000 volt. Voor elke 30.000 volt of minder daarboven is 30 cm (1 ft) meer afstand nodig.
- De minimale afstand kan worden verminderd indien er geïsoleerde hekken zijn aangebracht om contact te voorkomen en indien de hekken gespecificeerd zijn voor de spanning van de af te schermen leiding. Deze hekken mogen geen deel uitmaken van (of bevestigd zijn aan) de machine. De minimale afstand mag worden verminderd tot een afstand die binnen de ontworpen werkdimensies van het geïsoleerde hek ligt. Dit moet worden vastgesteld door een bevoegd persoon in overeenstemming met de vereisten van de werkgever en de lokale of nationale overheid voor werkpraktijken in de buurt van onder stroom staande uitrusting.



ZORG DAT DE MACHINE EN HET PERSONEEL NIET BINNEN DE VERBODEN ZONE KOMEN. GA ERVAN UIT DAT ALLE ELEKTRISCHE ONDERDELEN EN BEDRADING ONDER STROOM STAAN, TENZIJ U WEET DAT DIT NIET ZO IS.

Tabel 1-1. Minimale veilige afstanden

SPANNINGSBEREIK (fase-fase)	MINIMALE AFSTAND in m (ft)
0 tot 50 kV	3 (10)
Meer dan 50 kV tot 200 kV	5 (15)
Meer dan 200 kV tot 350 kV	6 (20)
Meer dan 350 kV tot 500 kV	8 (25)
Meer dan 500 kV tot 750 kV	11 (35)
Meer dan 750 kV tot 1000 kV	14 (45)
OPMERKING: <i>Dit vereiste is van toepassing behalve daar waar de voorschriften van de werkgever of de plaatselijke of overheidsvoorschriften strenger zijn.</i>	

Gevaar voor kantelen

- Controleer of de bodemgesteldheid geschikt is om de maximale belasting van de banden te dragen die op de betreffende stickers op het chassis naast elk wiel is aangegeven. Rijd niet op een niet-ondersteund oppervlak.

- De gebruiker moet vertrouwd zijn met het rijoppervlak alvorens te rijden. Rijd niet dwars of recht op een steilere helling dan is toegestaan.
- Hef het platform niet en rijd niet met het platform omhoog op of nabij een hellende, ongelijke of zachte ondergrond. Zorg dat de machine op een stevige, horizontale en vlakke ondergrond staat voordat het platform wordt geheven of met het platform omhoog wordt gereden.
- Controleer de toegestane capaciteit van het oppervlak alvorens op vloeren, bruggen, trucks en andere oppervlakken te rijden.
- Overschrijd nooit de maximale belasting die op het platform staat aangegeven. Zorg dat alle ladingen binnen het platform blijven, tenzij toestemming is verkregen van JLG.
- Houd het chassis van de machine op een afstand van minstens 0,6 m (2 ft) van kuilen, oneffenheden, steile hellingen, obstakels, afval, bedekte kuilen en andere mogelijke gevaren op de grond.
- Bedien de machine niet bij windomstandigheden boven de specificaties die zijn aangegeven in hoofdstuk 6 van deze handleiding of op de capaciteitsaanduiding op het bord aan het platform.

WAARSCHUWING

BEDIEN DE MACHINE NIET BIJ WINDOMSTANDIGHEDEN BOVEN DE SPECIFICATIES DIE ZIJN AANGEGEVEN IN TABEL 5-2 VAN HOOFDSTUK 5 OF OP DE CAPACITEITSAANDUIDING OP HET BORD AAN HET PLATFORM.

Tabel 1-2. Schaal van Beaufort (uitsluitend ter referentie)

KRACHT	WINDSNELHEID		BESCHRIJVING	OMSTANDIGHEDEN AAN LAND
	m/s	mph		
0	0-0,2	0	Kalm	Kalm. Rook stijgt recht omhoog.
1	0,3-1,5	1-3	Zwak	Windrichting af te leiden uit rookpluimen.
2	1,6-3,3	4-7	Zwak	Wind voelbaar op onbedekte huid. Bladeren ritselen.
3	3,4-5,4	8-12	Matig	Bladeren en kleine twijgen constant in beweging.
4	5,5-7,9	13-18	Matig	Stof en losse papertjes waaien op. Kleine takken bewegen.
5	8,0-10,7	19-24	Vrij krachtig	Kleine bomen zwaaien heen en weer.
6	10,8-13,8	25-31	Krachtig	Grote takken in beweging. Vlaggen wapperen bijna horizontaal. Paraplu's worden moeilijk hanteerbaar.
7	13,9-17,1	32-38	Hard	Hele bomen in beweging. Lopen tegen de wind in wordt moeilijk.
8	17,2-20,7	39-46	Stormachtig	Twijgen breken af van bomen. Auto's wijken af van hun koers.
9	20,8-24,4	47-54	Storm	Lichte structurele schade.

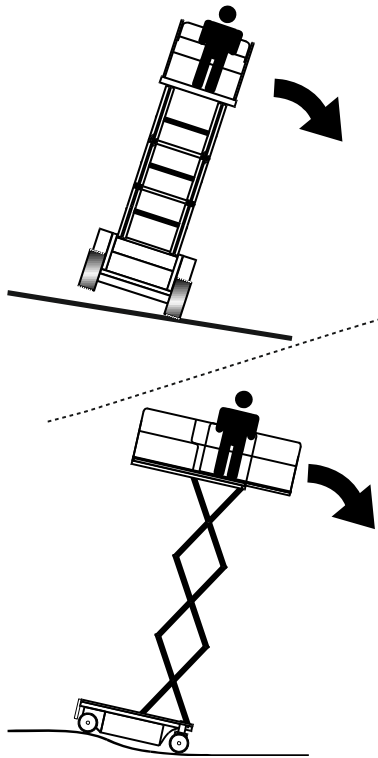

- Probeer nooit de machine als hijskraan te gebruiken. Bevestig de machine niet aan nabijgelegen constructies. Bevestig nooit draad, kabels of soortgelijke artikelen aan het platform.
- Bedek de zijkanten van het platform niet en draag geen voorwerpen met een groot oppervlak wanneer buiten wordt gewerkt. Door dergelijke voorwerpen wordt de machine meer aan de wind blootgesteld.
- Vergroot het platform niet met niet-toegestane verlengstukken of toevoegingen.
- Als de schaararmen of het platform vastzitten zodat één of meer wielen van de grond zijn, moet iedereen van de machine worden gehaald voordat getracht wordt de machine los te krijgen. Hijskranen, vorkheftrucks en ander geschikt materieel moeten worden gebruikt om de machine te stabiliseren en personen van het platform te halen.

Gevaar voor beknelling en botsing

- Alle machinisten en grondpersoneel moeten een goedgekeurde helm dragen.
- Houd handen en lichaamsdelen uit de schaararmen wanneer deze in bedrijf zijn of opgeheven zijn zonder dat de veiligheidsstut is ingeschakeld.

HOOFDSTUK 1 - VEILIGHEIDSMATREGELEN

- Let tijdens het rijden op obstakels om en boven de machine. Controleer de vrije ruimte boven, aan de zijkanten en onder het platform bij het heffen of neerlaten van het platform.
- Houd alle lichaamsdelen tijdens bedrijf binnen de platformleuning.

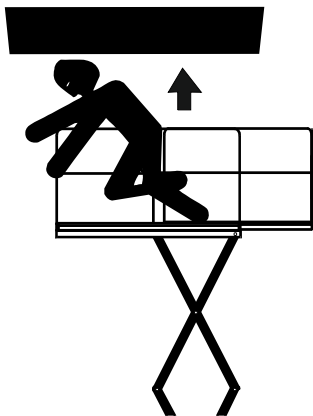

- Laat altijd iemand op de uitkijk staan wanneer u ergens rijdt waar het zicht beperkt is.
- Zorg dat ander personeel tijdens de bediening op minstens 1,8 m (6 ft) afstand van de machine blijft.

- Onder alle rijomstandigheden moet de machinist de rijnsnelheid beperken naargelang van bodemgesteldheid, verkeer, zicht, helling, aanwezigheid van personeel en andere factoren.
- Houd bij alle rijnsnelheden rekening met de remafstand. Wanneer u in de hoge versnelling rijdt, schakel dan naar de lage versnelling alvorens te stoppen. Rijd op hellingen uitsluitend in de lage versnelling.
- Rijd niet in de hoge versnelling in beperkte of nauwe ruimten of wanneer u achteruit rijdt.
- Wees steeds uiterst voorzichtig om te voorkomen dat obstakels de bedieningselementen en personen op het platform raken of hinderen.
- Zorg dat gebruikers van andere machines boven en op de grond op de hoogte zijn van de aanwezigheid van de hoogwerker. Schakel de stroom naar bovenloopkranen uit. Bakken de ruimte zo nodig af.
- Bedien de machine niet boven personeel op de grond. Waarschuw het personeel niet onder een geheven platform te werken, staan of lopen. Plaats zo nodig barrières op de grond.

1.4 SLEPEN, HIJSEN EN VERVOEREN

- Laat nooit personen op het platform toe terwijl de machine gesleept, gehesen of vervoerd wordt.
- Deze machine mag niet gesleept worden, behalve in geval van nood, een defect, een stroomstoring of bij het laden/lossen. Zie Slepen in noodgevallen.
- Verzeker u ervan dat het platform volledig is ingeschoven en zich volstrekt geen gereedschap op het platform bevindt voordat de machine wordt gesleept, gehesen of vervoerd.
- Wanneer de machine met een vorkheftruck wordt geheven, mogen de vorken alleen op de daarvoor bestemde plaatsen van de machine worden geplaatst. Gebruik een vorkheftruck die voldoende capaciteit heeft.
- Zie hoofdstuk 3 voor informatie over hijsen.

1.5 ONDERHOUD

Deze paragraaf bevat algemene veiligheidsmaatregelen die bij het onderhoud van deze machine in acht moeten worden genomen. De specifieke voorzorgsmaatregelen die tijdens het onderhoud van de machine in acht moeten worden genomen, zijn op de betreffende plaatsen in deze handleiding en in de service- en onderhoudshandleiding opgenomen. Het is van het grootste belang dat onderhoudspersoneel deze voor-

zorgsmaatregelen strikt in acht neemt om letsel van het personeel en beschadiging van de machine en andere materiële schade te voorkomen. Een onderhoudsschema dient door een bevoegd persoon opgesteld te worden en daaraan moet de hand worden gehouden om te verzekeren dat de machine veilig is.

Gevaren bij het onderhoud

- Schakel de stroom naar alle bedieningselementen uit en zorg ervoor dat alle bewegende onderdelen beveiligd zijn tegen ongewilde bewegingen alvorens bijstellingen of reparaties uit te voeren.
- Werk nooit onder een geheven platform zonder dat het zo mogelijk volledig is neergelaten, of anders door veiligheidsstutten, blokken of een strop wordt tegengehouden.
- Ga GEEN hydraulische slangen of koppelingen repareren of vastzetten bij een ingeschakelde machine of wanneer het hydraulische systeem onder druk staat.
- Ontlast altijd de hydraulische druk in alle hydraulische circuits alvorens hydraulische onderdelen los te maken of te verwijderen.
- Gebruik NOOIT uw handen om op lekkage te controleren. Zoek naar lekken met behulp van een stuk kar-



ton of papier. Draag handschoenen als aanvullende bescherming van uw handen tegen spuitende vloeistof.

- Zorg dat vervangende onderdelen of componenten gelijk of gelijkwaardig zijn aan oorspronkelijke onderdelen of componenten.
- Probeer nooit zware onderdelen te heffen zonder hulp van een mechanisch apparaat. Laat zware voorwerpen niet in een onstabiele positie liggen. Zorg dat er bij het heffen van componenten van de machine voldoende ondersteuning is.
- Gebruik uitsluitend goedgekeurde niet-ontvlambare reinigingsmiddelen.
- Vervang geen items die kritiek zijn voor de stabiliteit, zoals accu's of massieve banden, door items met een ander gewicht of met andere specificaties. Breng in geen enkel geval wijzigingen aan die de stabiliteit in gevaar brengen.
- Zie de service- en onderhoudshandleiding voor de gewichten van zaken die kritiek zijn voor de stabiliteit.

⚠ WAARSCHUWING

WIJZIGINGEN AAN EEN HOOGWERKER MOGEN UITSLUITEND MET VOORAFGAANDE SCHRIFTELIJKE TOESTEMMING VAN DE FABRIKANT WORDEN UITGEVOERD.

Gevaren van accu's

- Koppel de accu's altijd los wanneer u onderhoud aan elektrische onderdelen of laswerkzaamheden op de machine uitvoert.
- Zorg dat er niet gerookt wordt en dat er geen open vlammen of vonken in de buurt van de accu komen tijdens het opladen of het uitvoeren van onderhoudswerkzaamheden.
- Zorg dat gereedschap of andere metalen voorwerpen de accupolen niet overbruggen.
- Draag altijd hand-, oog- en gelaatsbescherming tijdens het uitvoeren van onderhoudswerkzaamheden aan de accu's. Zorg ervoor dat accuzuur niet in aanraking met de huid of kleding komt.

⚠ LET OP

ACCUVLOEISTOF IS UITERST CORROSIEF. VERMIJD TE ALLEN TIJDE AANRAKING MET HUID EN KLEDING. SPOEL EEN PLAATS DIE ERMEE IN CONTACT IS GEKOMEN ONMIDDELIJK AF MET SCHOON WATER EN ROEP MEDISCHE HULP IN.

- Laad accu's alleen op in een goed geventileerde ruimte.
- Zorg dat het peil van de accuvloeistof niet te hoog wordt. Voeg alleen gedestilleerd water aan accu's toe wanneer ze volledig opgeladen zijn.

HOOFDSTUK 2. VERANTWOORDELIJKHEID VAN GEBRUIKER, VOORBEREIDING EN INSPECTIE VAN MACHINE

2.1 TRAINING VAN HET PERSONEEL

De hoogwerker is een apparaat waarmee personen worden vervoerd; hij mag dus uitsluitend door hiervoor opgeleid personeel worden bediend en onderhouden.

Personen onder de invloed van medicijnen of alcohol of die last hebben van aanvallen, duizeligheid of verlies van lichaamsbeheersing mogen deze machine niet bedienen.

Training van machinisten

De training van de machinisten moet het volgende omvatten:

1. Gebruik en beperkingen van het platform- en grondbediensstation, de noodschakelaars en beveiligingssy-stemen.
2. Bedieningslabels, instructies en waarschuwingen op de machine.
3. Regels van de werkgever en overheidsvoorschriften.
4. Gebruik van goedgekeurde veiligheidsuitrusting.
5. Voldoende kennis van de mechanische werking van de machine om een storing of potentiële storing te herkennen.

6. De veiligste wijze om de machine te bedienen in de buurt van hoge obstakels, ander bewegend materieel, andere obstakels, verzakkingen, kuilen, steile hellingen.
7. Manieren om de gevaren van onbeschermd elektrische geleiders te voorkomen.
8. Specifieke eisen voor het werk of voor toepassing van de machine.

Toezicht op training

De training moet onder toezicht van een bevoegd persoon plaatsvinden in een open ruimte zonder obstakels tot de trainee heeft geleerd een machine veilig te besturen en te bedienen.

Verantwoordelijkheid van de machinist

De machinist moet erop worden gewezen dat hij/zij ervoor verantwoordelijk is en dat hij/zij gemachtigd is om de machine stop te zetten in geval van storing of een andere onveilige situatie veroorzaakt door de machine of het werkterrein.

2.2 VOORBEREIDING, INSPECTIE EN ONDERHOUD

De volgende tabel bevat de door JLG Industries, Inc. aanbevolen periodieke inspecties en periodiek onderhoud van de machine. Raadpleeg de plaatselijke verordeningen voor verdere vereisten voor hoogwerkers. De inspecties en het onderhoud moeten naar vereiste vaker plaatsvinden als de machine wordt gebruikt onder zware of ongunstige omstandigheden, als de machine vaker wordt gebruikt of als de machine wordt gebruikt voor zware toepassingen.

OPMERKING

JLG INDUSTRIES, INC. ERKENT IEMAND DIE DE JLG SERVICE TRAINING SCHOOL VOOR HET BETREFFENDE MODEL VAN HET JLG-PRODUCT MET SUCCES HEEFT DOORLOPEN ALS EEN DOOR DE FABRIEK BEVOEGD MONTEUR.

Tabel 2-1. Inspectie- en onderhoudstabel

Type	Frequentie	Voornaamste verantwoordelijkheid	Kwalificatie voor service	Raadpleeg
Inspectie vóór het starten	Elke dag vóór gebruik of wanneer een andere machinist de bediening overneemt.	Gebruiker of machinist	Gebruiker of machinist	Bedienings- en veiligheids-handleiding
Inspectie vóór aflevering (zie opmerking)	Vóór elke aflevering bij verkoop, lease of verhuur.	Eigenaar, dealer of gebruiker	Bevoegd monteur van JLG	Service- en onderhoudshandleiding en toepasselijk inspectieformulier van JLG
Regelmatige inspectie	In gebruik gedurende 3 maanden of 150 uur, wat het eerste komt; of buiten gebruik gedurende meer dan 3 maanden; of tweedehands gekocht.	Eigenaar, dealer of gebruiker	Bevoegd monteur van JLG	Service- en onderhoudshandleiding en toepasselijk inspectieformulier van JLG
Jaarlijkse inspectie van de machine (zie opmerking)	Jaarlijks, niet meer dan 13 maanden na de datum van de vorige inspectie.	Eigenaar, dealer of gebruiker	Door de fabriek bevoegd monteur (aanbevolen)	Service- en onderhoudshandleiding en toepasselijk inspectieformulier van JLG
Preventief onderhoud	Met intervallen zoals opgegeven in de service- en onderhoudshandleiding.	Eigenaar, dealer of gebruiker	Bevoegd monteur van JLG	Service- en onderhoudshandleiding

OPMERKING: *Inspectieformulieren zijn verkrijgbaar bij JLG. Gebruik de service- en onderhoudshandleiding om inspecties uit te voeren.*

2.3 INSPECTIE VÓÓR HET STARTEN

De inspectie vóór het starten moet alle volgende punten omvatten:

1. **Zindelijkheid** – Controleer alle oppervlakken op lekken (olie, brandstof of accuvloeistof) en op vreemde voorwerpen. Meld alle lekken aan het betreffende onderhoudspersoneel.
2. **Constructie** - Controleer de machineconstructie op deuken, beschadigingen, scheurtjes in lasnaden of moedermateriaal en andere onregelmatigheden.



Scheurtjes in moedermateriaal

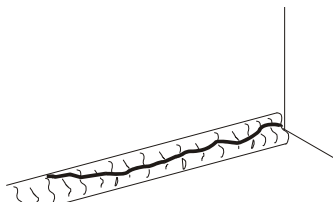

Gescheurde lasnaad

3. **Stickers en plaatjes** - Controleer of deze allemaal schoon en leesbaar zijn. Verzeker u ervan dat er geen stickers of plaatjes ontbreken. Zorg dat alle onleesbare stickers en plaatjes schoongemaakt of vervangen worden.

4. **Bedienings- en veiligheidshandleidingen** – Zorg dat een exemplaar van de bedienings- en veiligheidshandleiding zich in de weerbestendige opbergdoos bevindt.
5. **Inspectieronde** – Zie Figuur 2-1., Inspectieronde (Blad 1 van 3).
6. **Accu** – Opladen wanneer nodig.
7. **Brandstof** – (Machines met verbrandingsmotor) – Voeg de juiste brandstof toe wanneer nodig.
8. **Motorolievoorraad** – Controleer of het motoroliepeil tot het merkteken “Vol” op de peilstok reikt en de vuldop vast zit.
9. **Vloeistofniveaus** – Zorg ervoor dat u het motoroliepeil en het hydrauliekoliepeil controleert.
10. **Accessoires/hulpstukken** - Raadpleeg de bedienings- en veiligheidshandleiding van elk op de machine geïnstalleerd hulpstuk of accessoire voor specifieke instructies wat betreft inspectie, bediening en onderhoud.
11. **Functiecontrole** – Wanneer de inspectieronde is voltooid, moet een functiecontrole van alle systemen worden uitgevoerd op een plaats waar zich geen obstakels op of boven de grond bevinden. Zie hoofdstuk 4 voor specifieke instructies voor de bediening van elke functie.

Machine gereedmaken voor bedrijf

Grondnoodbedieningsstation

1. Zet de sleutelschakelaar op grondbediening.
2. Trek de noodstopschakelaar naar de stand AAN.
3. Controleer de werking van de schaarbeschermkooi.

Platformbedieningskast

1. Zorg ervoor dat de bedieningskast is aangesloten op het platform.
2. Voer alle controles vóór het werk uit:
 - a. Controleer alle functies
 - b. Met de machine mag niet kunnen worden gereden bij uitgeschoven stempels.
 - c. Controleer alle afslagschakelaars.
 - d. Controleer de NOODSTOPKNOP.
 - e. Controleer het automatische rechtzetsysteem.

WAARSCHUWING

ALS DE MACHINE NIET GOED WERKT, MOET DEZE ONMIDDELLIJK WORDEN UITGEZET! MELD HET PROBLEEM AAN HET BETREFFENDE ONDERHOUDSPERSONEEL. BEDIEN DE MACHINE PAS WANNEER HIJ HIERVOOR VEILIG IS VERKLAARD.

Funciecontrole

Voer de functiecontrole als volgt uit:

1. Vanaf het grondnoodbedieningspaneel zonder lading op het platform:
 - a. Controleer of het platform op juiste wijze omhoog- en omlaaggaat.
 - b. Controleer het handbediend dalen.
 - c. Verzeker u ervan dat alle machinefuncties uitgeschakeld worden wanneer de noodstopknop geactiveerd wordt.

OPMERKING: *Zorg ervoor dat de platformverlenging wordt ingeschoven voordat het platform wordt neergelaten.*

2. Vanaf de platformbedieningsconsole:
 - a. Verzeker u ervan dat de bedieningsconsole stevig op de juiste plaats vastzit.
 - b. Controleer of alle beschermkappen voor de functieschakelaars zijn aangebracht.
 - c. Controleer de uitschakelaar voor hoge rijsnelheid door het platform hoger dan de vooringestelde uitschakeling voor hoge rijsnelheid (opbergstand) te brengen en u ervan te verzekeren dat de hoge rijsnelheid wordt uitgeschakeld.

- d. Overtuig u ervan dat alle machinefuncties uitgeschakeld worden wanneer de noodstopknop wordt ingedrukt.
 - e. Verzeker u ervan dat alle LED's in de bedieningskast naar behoren werken.
 - f. Controleer of de platformverlenging naar behoren kan worden uit- en ingeschoven.
3. Met het platform in de opbergstand:
- a. Rijd de machine op een helling, niet hoger dan de nominale hellingshoek, en stop om te controleren of de remmen de machine tegenhouden.
 - b. De rode waarschuwings-LED op het bedieningspaneel geeft aan dat het chassis in dwarsrichting en/of in lengterichting op een helling van meer dan de nominale grenswaarde staat wanneer het platform zich in de opbergstand bevindt.

Tabel 2-2. Afslagschakelaars voor de rijmodus

Model	Uitschakeling hoge versnelling	Uitschakeling van rijfunctie	Bij kruipsnelheid rijden
3369LE/M3369	Boven de opbergstand	n.v.t.	n.v.t.
4069LE/M4069	Boven de opbergstand	9,1 m (30 ft)	n.v.t.
M4069 (AUS, model met volledige rijhoogte)	Boven de opbergstand	n.v.t.	8,5-9,1 m (28-30 ft)

Tabel 2-3. Scheefstand en hoogte

Hoogte	Scheefstand	
	Links - Rechts	Voor - Achter
3369LE/M3369 (ANSI/CE/Australië/Japan)		
< 7,6 m (25 ft)	5°	5°
< 9,1 m (30 ft)	4°	5°
Volledige hoogte	3°	5°
3369LE/M3369 (CSA)		
Volledige hoogte	3°	3°
3369LE/M3369 (CE) – 16,7 m/s (37 mph) windsnelheidsoptie		
< 7,6 m (25 ft)	4°	5°
Volledige hoogte	2°	4°
4069LE/M4069 (ANSI/CE/Australië/Japan)		
< 9,1 m (30 ft)	5°	5°
< 11 m (36 ft)	4°	5°
Volledige hoogte	3°	5°
4069LE/M4069 (CSA)		
Volledige hoogte	3°	3°

OPMERKING: Wanneer de grenswaarden worden overschreden, worden de rij- en hefffuncties uitgeschakeld.

2.4 OSCILLERENDE AS - BLOKKEERCILINDER TESTEN (INDIEN AANWEZIG)

OPMERKING

HET BLOKKEERCILINDERSYSTEEM MOET OM DE DRIE MAANDEN, TELKENS WANNEER EEN ONDERDEEL VAN HET SYSTEEM WORDT VERVANGEN EN WANNEER VERMOED WORDT DAT HET SYSTEEM NIET GOED WERKT, WORDEN GETEST.

OPMERKING: *Zorg dat het platform geheel is neergelaten voordat met de blokkeercilindertest wordt begonnen en dat het oppervlak waarover naar de oprit wordt gereden vlak en horizontaal is.*

Linker zijwiel testen

1. Plaats een 10,16 cm (4 in) hoog blok met een oprit voor het linker wiel van de oscillerende as.
2. Selecteer vanaf het platformbedieningsstation de rij-snelheid LAAG.
3. Zet de rijschakelaar in de stand RIJDEN en rijd de machine voorzichtig de oprit op totdat het linker wiel van de oscillerende as boven op het blok staat.

4. Controleer dat de as oscilleert om contact met de grond/oprit te blijven houden (Alle vier wielen op de grond).
5. Breng het machineplatform ongeveer 2,1 m (7 ft) op de 3369LE of 2,7 m (9 ft) op de 4069LE boven de opbergstand omhoog.
6. Rijd de machine voorzichtig het blok en de oprit af.
7. Laat een helper controleren of het linker wiel van de oscillerende as dat zich op het blok bevond, zich nu op de grond bevindt. De as moet oscilleren zodat alle vier wielen contact met de grond blijven houden.
8. Rijd de machine in de huidige stand (platform gegeven en alle vier wielen op vlakke en horizontale ondergrond) voorzichtig weer de oprit op.
9. Laat een helper controleren of de as niet is gaan oscilleren en vergrendeld is gebleven (één wiel is van de grond af).
10. Rijd de machine voorzichtig het blok en de oprit af.
11. Breng het machineplatform omlaag; de blokkeercilinder moet loslaten zodat het wiel op de grond kan rusten. Het kan nodig zijn om RIJDEN te activeren voordat de cilinders loslaten.

12. Als de blokkeercilinders niet goed werken, moet de storting door bevoegd personeel worden hersteld voordat de machine verder wordt gebruikt.

Rechter zijwiel testen

1. Plaats een 10,16 cm (4 in) hoog blok met een oprit voor het rechter wiel van de oscillerende as.
2. Selecteer vanaf het platformbedieningsstation de rij-snelheid LAAG.
3. Zet de rijschakelaar in de stand RIJDEN en rijd de machine voorzichtig de oprit op totdat het rechter wiel van de oscillerende as boven op het blok staat.
4. Controleer dat de as oscilleert om contact met de grond/oprit te blijven houden (Alle vier wielen op de grond).
5. Breng het machineplatform ongeveer 2,1 m (7 ft) op de 3369LE of 2,7 m (9 ft) op de 4069LE boven de opbergstand omhoog.
6. Rijd de machine voorzichtig het blok en de oprit af.
7. Laat een helper controleren of het rechter wiel van de oscillerende as dat zich op het blok bevond, zich nu op de grond bevindt. De as moet oscilleren zodat alle vier wielen contact met de grond blijven houden.

8. Rijd de machine in de huidige stand (platform geheven en alle vier wielen op vlakke en horizontale ondergrond) voorzichtig weer de oprit op.
9. Laat een helper controleren of de as niet is gaan oscilleren en vergrendeld is gebleven (één wiel is van de grond af).
10. Rijd de machine voorzichtig het blok en de oprit af.
11. Breng het machineplatform omlaag; de blokkeercilinder moet loslaten zodat het wiel op de grond kan rusten. Het kan nodig zijn om RIJDEN te activeren voordat de cilinders loslaten.
12. Als de blokkeercilinders niet goed werken, moet de storting door bevoegd personeel worden hersteld voordat de machine verder gebruikt wordt.

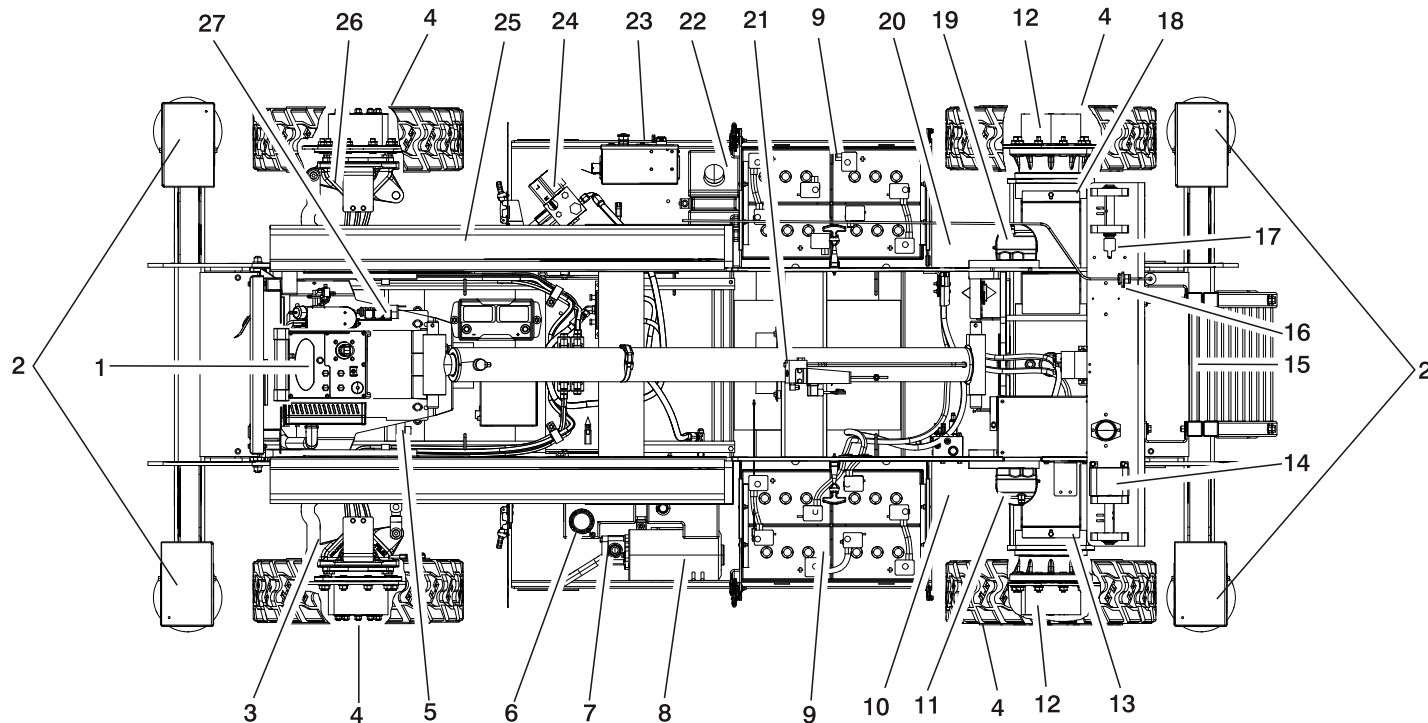

Figuur 2-1. Inspectieronde (Blad 1 van 3)

ALGEMEEN

Begin de inspectieronde bij item 1, zoals aangegeven in het schema. Ga naar links (van boven gezien tegen de klok in) en controleer elk item achtereenvolgens op de condities die in de volgende checklist worden genoemd.

⚠ WAARSCHUWING

OM MOGELIJK LETSEL TE VOORKOMEN DIENT U ERVOOR TE ZORGEN DAT DE MACHINE TIJDENS DE INSPECTIERONDE IS UITGESCHAKELD.

OPMERKING

VERGEET NIET DE ONDERKANT VAN HET CHASSIS TE INSPECTEREN. BIJ CONTROLE HIERVAN KOMEN VAAK CONDITIES AAN HET LICHT DIE ZWARE MACHINESCHADE KUNNEN VEROORZAKEN.

OPMERKING: *Controleer bij elk item of er geen losse of ontbrekende onderdelen zijn, of ze goed vastzitten en of er behalve alle andere genoemde criteria geen zichtbare schade is.*

1. Platformbedieningsconsole – Plaatje vast en leesbaar, bedieningshendel en schakelaars gaan terug naar neutraal, vergrendeling van bedieningshendel en noodstopschakelaar werken goed, handleiding in opbergdoos.

2. Stempelkrikken – Zie opmerking.
3. Spil, spoorstang en stuurstangen (linksvoor) - Zie opmerking.
4. Wielen met banden – Goed vastgezet zonder ontbrekende wielmoeren. Zie hoofdstuk 6 Banden en wielen. Controleer de wielen op beschadiging en corrosie.
5. Stuurcilinder - Zie opmerking.
6. Hydrauliekoliereservoir - Aanbevolen hydrauliekoliepeil op peilindicator op tank. Ontluchtingsdop zit vast en functioneert.
7. Hydrauliekoliepomp - Zie opmerking.
8. Hydraulische motor – Zie opmerking.
9. Accuruite - Juiste elektrolytpeil.
10. Accuschakelaar – Zie opmerking.
11. Oscillerende as, oscillatiecilinder - Zie opmerking.
12. Aandrijfnaven – Zie opmerking.
13. Rem, linksachter – Zie opmerking.

Figuur 2-2. Inspectieronde (Blad 2 van 3)

- 14. Afslagschakelaar – Zie opmerking.
- 15. Ladder – Zie opmerking.
- 16. Handmatig dalen - Zie opmerking.
- 17. Afslagschakelaar - Zie opmerking.
- 18. Rem, rechtsachter – Zie opmerking.
- 19. Oscillatiecilinder - Zie opmerking.
- 20. Accuschakelaar – Zie opmerking.
- 21. Hefcilinder - Zie opmerking.
- 22. Brandstofvoorraad voor generator – Zie opmerking.
- 23. Grondbedieningsstation - Plaatje vast en leesbaar, bedieningsschakelaars gaan terug naar neutraal; noodstopshakelaar functioneert goed. Bedieningsmerktekens leesbaar.
- 24. Regelklep - Geen loshangende draden of slangen; geen beschadigde of defecte draden.
- 25. Schaaramen en schuivende slijtageblokken – Zie opmerking.
- 26. Spil, spoorstang en stuurstangen (rechtsvoor) - Zie opmerking.
- 27. Acculader of generator – Zie opmerking.
- 28. Installatie van platform/leuning (niet afgebeeld) - Zie opmerking.

Figuur 2-3. Inspectieronde (Blad 3 van 3)

Plaats van afslagschakelaars

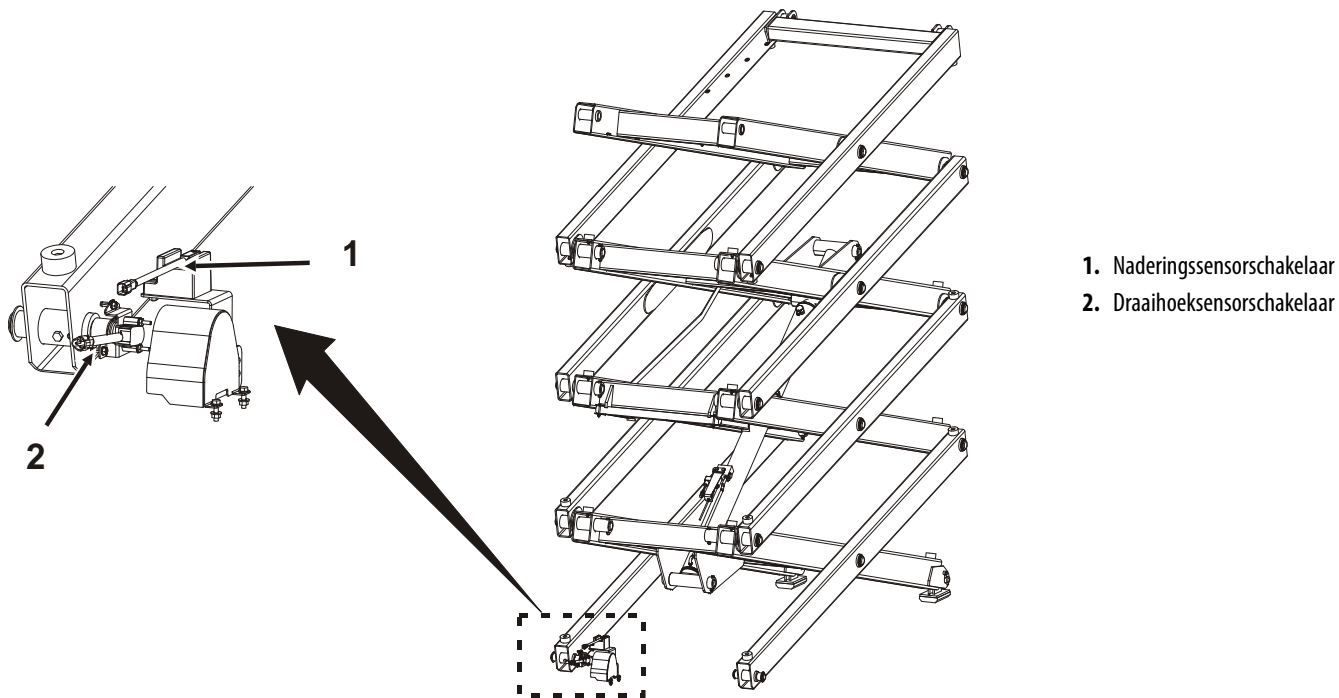

Figuur 2-4. Plaats van afslagschakelaars

HOOFDSTUK 3. BEDIENINGSELEMENTEN EN INDICATORS VAN DE MACHINE

3.1 ALGEMEEN

OPMERKING

DE FABRIKANT HEEFT GEEN RECHTSTREEKS TOEZICHT OP DE TOEPASSING EN BEDIENING VAN DE MACHINE. DE GEBRUIKER EN MACHINIST ZIJN VERANTWOORDELIJK VOOR HET VOLGEN VAN GOEDE VEILIGHEIDSPROCEDURES.

Dit hoofdstuk geeft de nodige informatie om de bedieningsfuncties te kunnen begrijpen.

3.2 BEDIENINGSELEMENTEN EN INDICATORS

Grondbedieningsstation

(Zie Figuur 3-1.)

⚠ WAARSCHUWING

BEDIEN DE MACHINE NIET VANAF HET GRONDBEDIENINGSSTATION TERWIJL ER PERSONEN OP HET PLATFORM ZIJN, BEHALVE IN NOODGEVALLEN.

OPMERKING: *Wanneer de machine wordt uitgeschakeld, moet de noodstopshakelaar op het grondbedieningsstation op UIT worden gezet om te voorkomen dat de accu's worden uitgeput.*

1. Voeding/noodstop

Een rode, paddenstoelvormige knop met twee standen die voeding aan de keuzeschakelaar Platform/Grond levert wanneer deze uitgetrokken is (aan). Wanneer deze ingedrukt is (uitstaat), is de voeding naar de keuzeschakelaar Platform/Grond uitgeschakeld.

2. Keuzeschakelaar Platform/Grond

Een sleutelschakelaar met drie standen die voeding aan de bedieningsconsole op het platform levert wanneer deze op Platform staat. Wanneer de sleutel op de stand Grond wordt gehouden, is de voeding naar het platform uitgeschakeld en kan alleen het grondbedieningsstation worden gebruikt.

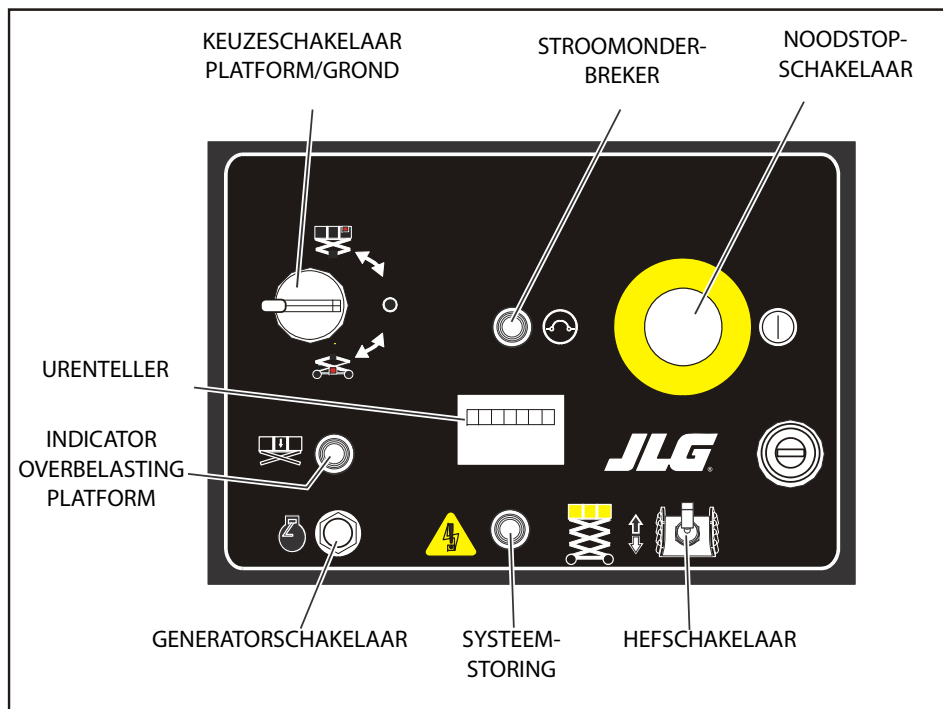

Figuur 3-1. Grondbedieningsstation

OPMERKING: Wanneer de keuzeschakelaar Platform/Grond in de middelste stand staat, is de voeding naar beide bedieningsstations uitgeschakeld.

3. Heffen/Neerlaten

Een momentschakelaar met drie standen brengt het platform omhoog en omlaag wanneer deze in de betreffende stand wordt gezet.

4. Generatorstartschakelaar (optioneel)

Een drukknop (momentschakelaar) om de optionele generator handmatig te starten.

5. Indicator overbelasting platform (indien aanwezig)

Duidt op overbelasting van het platform. Wanneer het platform wordt overbelast, klinkt er tevens een geluidsalarm.

OPMERKING: Als de indicator voor overbelasting oplicht, zijn alle functies van de platformbediening verhinderd. Laat met behulp van de grondbediening of de knop voor handbediend dalen de machine volledig zakken en verminder het gewicht op het platform, zodat de op de capaciteitssticker aangegeven nominale werklast niet wordt overschreden.

6. Urenteller

De urenteller geeft het aantal uren aan dat de machine in bedrijf is geweest.

7. Stroomonderbreker

Wanneer de stroomonderbreker opengaat, betekent dit dat er kortsluiting of overbelasting op de machine is.

8. Systeemstoring

Brandt wanneer er een storing in het elektrische systeem is.

Platformbedieningsstation

(Zie Figuur 3-2. en Figuur 3-3.)

1. Voeding/noodstop

Een rode, paddenstoelvormige knop met twee standen die voeding aan de keuzeschakelaar Platform/Grond levert wanneer deze uitgetrokken is (aan). Wanneer deze ingedrukt is (uitstaat), is de voeding naar de keuzeschakelaar Platform/Grond uitgeschakeld.

2. Regelaar (Joystick)

De joystick regelt vier functies: rijden, sturen, heffen en optionele stempels. De rij- of hefffunctieschakelaar moet ingeschakeld zijn voordat de joystick bediend kan worden. De regelaar is oplopend, zodat variabele snelheid mogelijk is.

3. Sturen

Sturen wordt geregeld met een duimschakelaar boven op de joystick.

4. Lage/hoge versnelling

De versnellingschakelaar met twee standen kiest hoog of laag bereik van de rijnsnelheid.

OPMERKING: *De rijnsnelheid wordt automatisch tot lage versnelling verminderd als het platform boven de opbergstand wordt geheven. Bij M4069 (AUS, model met*

volledige rijhoogte) wordt boven 8,5-9,1 m (28-30 ft) tot aan de maximale hoogte van 12,2 m (40 ft) de lage rijnsnelheid teruggebracht tot kruipsnelheid.

5. Rijkeuze

Als de rijfunctie wordt aangezet, is deze 3 seconden lang actief. De machinist heeft 3 seconden om de gewenste rijrichting te kiezen.

WAARSCHUWING

BEDIEN DE MACHINE NIET ALS DE HOGE VERSNELLING WERKT WANNEER HET PLATFORM BOVEN DE OPBERGSTAND IS GEHEVEN. HET AUSTRALISCHE MODEL MET VOLLEDIGE RIJHOOGTE NIET BEDIENEN INDIEN DE LAGE RIJSNELHEID NIET WORDT TERUGGEBRACHT TOT KRUIPSNELHEID WANNEER HET PLATFORM BOVEN 8,5-9,1 M (28-30 FT) WORDT GEHEVEN.

6. Heffen/Neerlaten

Als deze schakelaar wordt aangezet, is de hefffunctie 3 seconden actief. De machinist heeft 3 seconden om de gewenste richting (heffen/neerlaten) te kiezen.

WAARSCHUWING

BRENG HET PLATFORM NIET OMLAAG ZONDER DE PLATFORMVERLENGING VOLLEDIG IN TE SCHUIVEN.

7. Stempelkrikken (optioneel, verplicht op M4069 AUS, model met volledige rijhoogte)

Als deze schakelaar wordt aangezet, is de krikfunctie 3 seconden actief zodat de krikken omhoog of omlaag gebracht kunnen worden. Er gaan lampjes branden om aan te geven dat de stempelkrikken worden uit- of ingeschoven. Zie Figuur 3-3., Indicatorpaneel

8. Activeringsschakelaar generator (optioneel)

Door de activeringsschakelaar voor de generator in de stand "Uit" te zetten, voorkomt de machinist dat de generator start wanneer de machine binnen gebruikt wordt. Wanneer deze in de stand "Aan" staat (en de noodstopsschakelaar op het grondbedieningsstation ingeschakeld [uitgetrokken] is), dan is de generator geactiveerd en start deze automatisch wanneer de accu's moeten worden opgeladen.

9. Vierwielaandrijving (optioneel)

Wanneer de machinist de schakelaar voor vierwielaandrijving activeert, worden de voorste rijmotoren ingeschakeld gedurende een vooraf ingestelde tijdsperiode van 10 seconden. Het besturingssysteem kan de Posi-Track functie ook automatisch inschakelen. Dit gebeurt wanneer de achterwielen doorslippen en de joystick voor 75% is ingeschakeld. Dit is vooraf ingesteld op een tijdsduur van 10 seconden.

OPMERKING: *Vierwielaandrijving helpt niet bij het oprijden van hellingen.*

10. Claxon

Wanneer op deze schakelaar wordt gedrukt, wordt er stroom aan de claxon geleverd.

11. Waarschuwing-LED scheefstandindicator

De rode waarschuwing-LED op het bedieningspaneel gaat branden wanneer het chassis op een helling staat die steiler is dan waarvoor de machine geprogrammeerd is.

12. Waarschuwingssclaxon scheefstandalarm

De waarschuwingssclaxon van het scheefstandalarm wordt geactiveerd wanneer het chassis op een helling staat die steiler is dan waarvoor de machine geprogrammeerd is en het platform omhoog staat.

13. Indicator acculading

Deze indicator geeft aan hoeveel lading er nog in de accu's is.

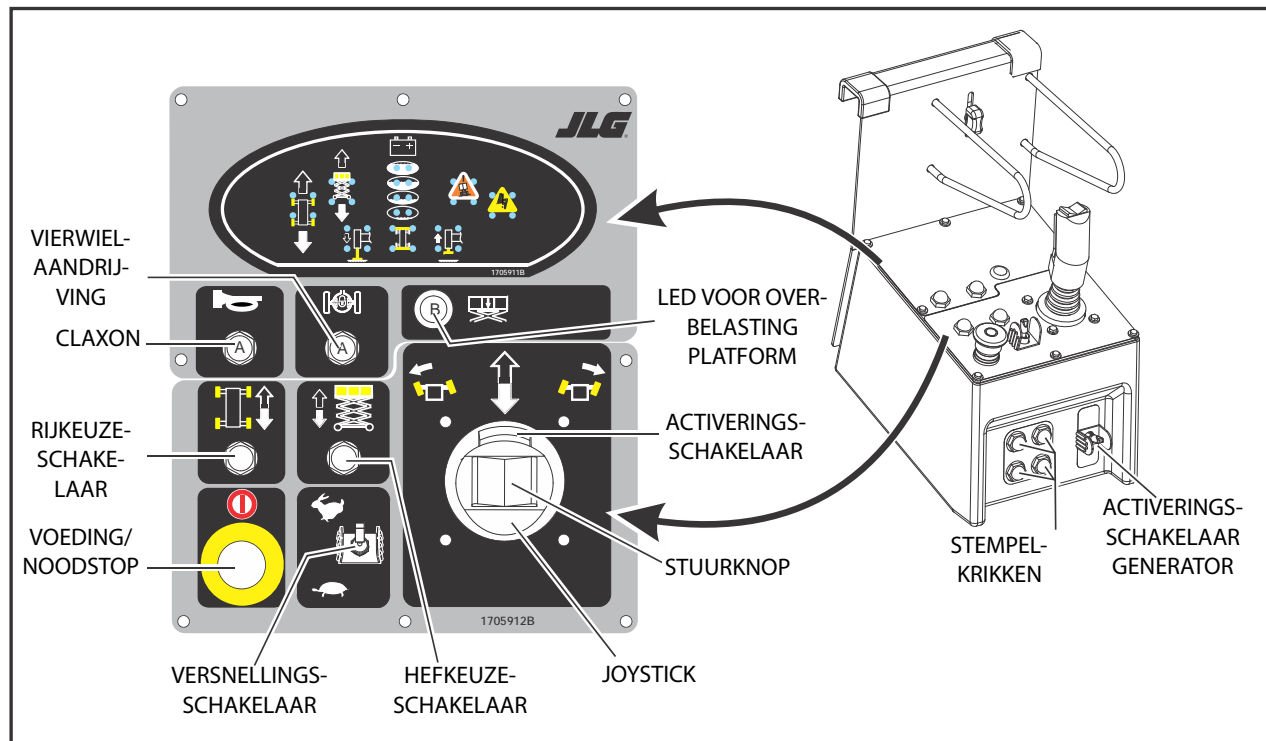

Figuur 3-2. Platformbedieningsstation

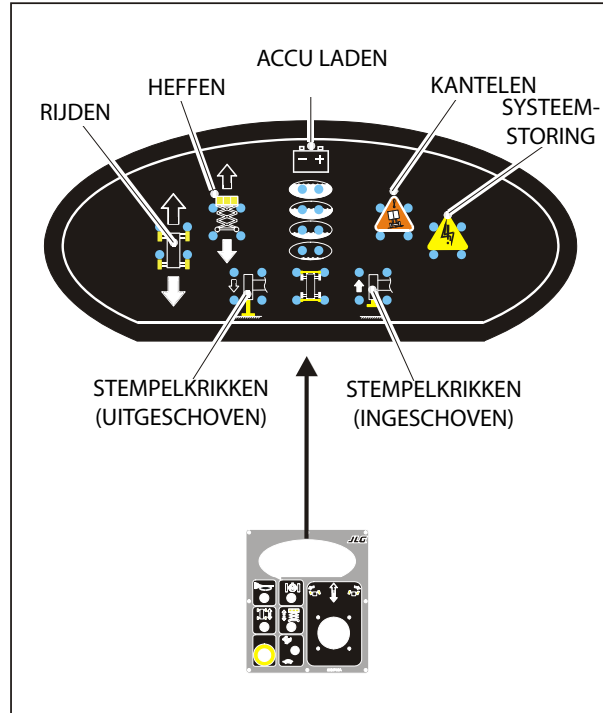

Figuur 3-3. Indicatorpaneel

HOOFDSTUK 3 - BEDIENINGSELEMENTEN EN INDICATORS VAN DE MACHINE

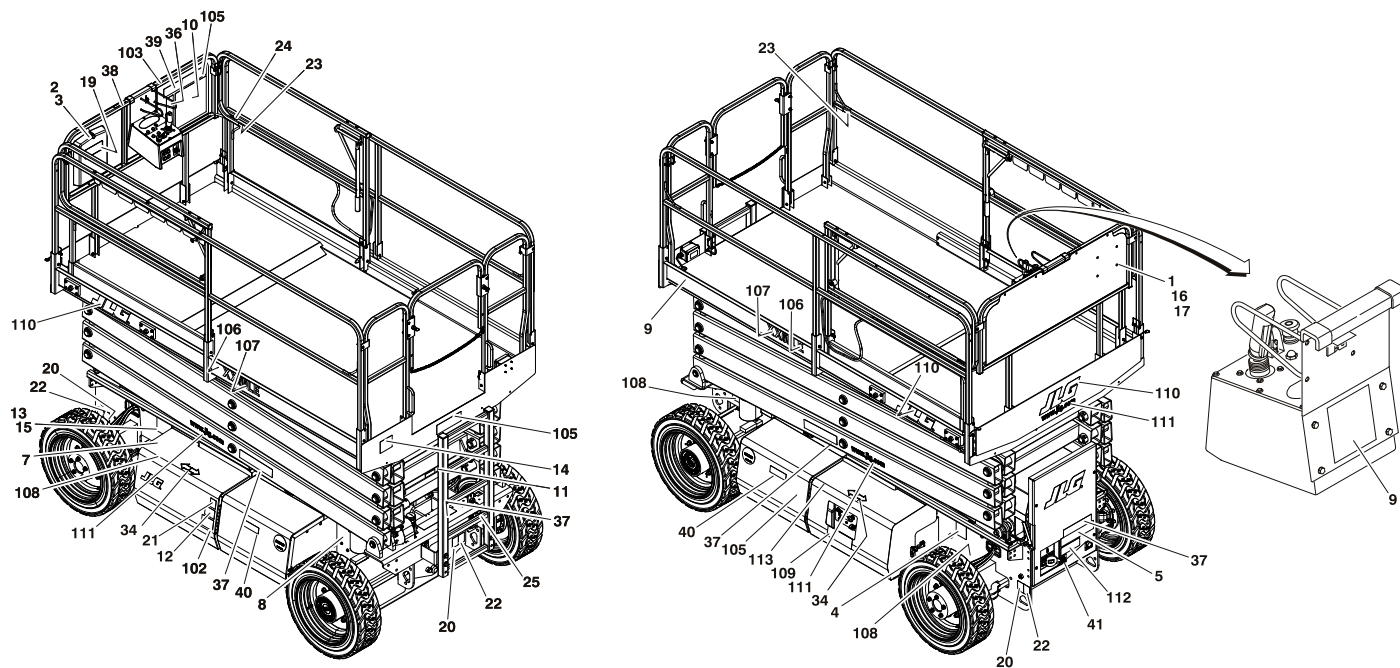

Figuur 3-4. Plaats van stickers (ANSI)

Tabel 3-1. Legenda voor plaats van stickers (ANSI)

Item	ANSI 0270591
1-3	--
4	1001131270
5	1701644
6	--
7	1702153
8	1702155
9	1702631
10	1703816
11	1704211
12	1704412
13	--
14	3251813
15	1001092250
16-18	--

Tabel 3-1. Legenda voor plaats van stickers (ANSI)

Item	ANSI 0270591
19 Gefabriceerd in de VS - vóór S/N 0200101481	1703788
Gefabriceerd in de VS - vanaf S/N 0200101481 tot heden	1701509
Gefabriceerd in België - vanaf S/N 1200000398 tot heden	1701509
20	1703811
21	1703812
22	1703814
23	1704277
24	1703819
25	1703822
26 tot 33	--
34	1703687
35	--
36	1704911

Tabel 3-1. Legenda voor plaats van stickers (ANSI)

Item	ANSI 0270591
37	1703818
38	1703821
39	1704903
40	1703813
41	1704248
101	--
102	1704174
103 (M3369/M4069 Alleen ANSI- en Californië specificaties)	1702962
104	--
105 3369LE en M3369 4069LE en M4069	1001125438 1001125437
106 (alleen 4WD)	1704998

Tabel 3-1. Legenda voor plaats van stickers (ANSI)

Item	ANSI 0270591
107 3369LE 4069LE M3369 M4069	1704783 1704784 1704908 1704909
108 3369LE en M3369 4069LE en M4069	1703490 1704953
109 (alleen M3369/M4069)	1704286
110	1702773
111	1704885
112	1704830
113 (alleen M3369/M4069)	1701505

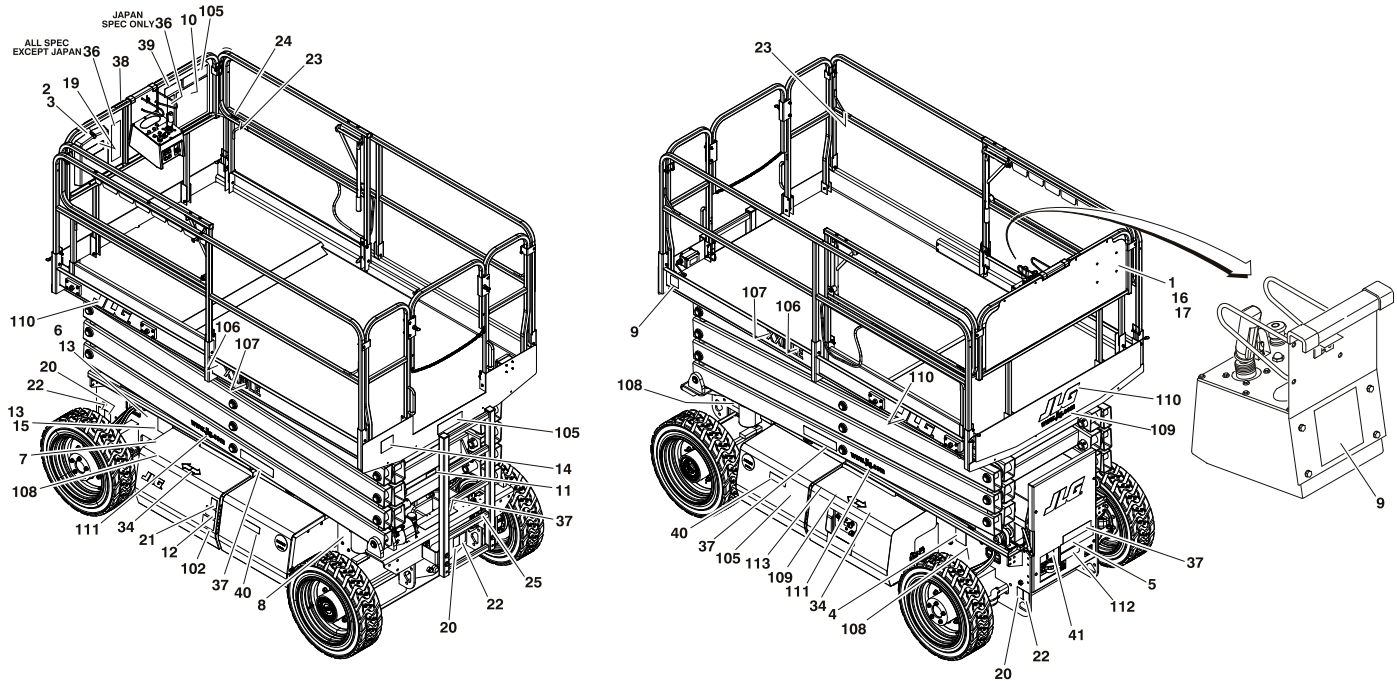

Figuur 3-5. Plaats van stickers (export ANSI)

Tabel 3-2. Legenda voor plaats van stickers (export ANSI)

Itemnr.	Braziliaans 0270601	Chinees 0272005	CSA 0272653	Japans 0270602	Latijns-Amerikaans 0270600	Korea 0275688
1-3	--	--	--	--	--	--
4	1700584	1700584	1700584	1700584	1700584	1700584
5	1701644	1701644	1701644	1701644	1701644	1701644
6	3252191	3252191	--	3252191	3252191	3252191
Gefabriceerd in de VS – vóór S/N 0200108331						
Gefabriceerd in de VS - vanaf S/N 0200108331 tot heden	1705303	1705303	--	1705303	1705303	1705303
Gefabriceerd in België - vóór S/N 1200000459 tot heden	3252191	3252191	--	3252191	3252191	3252191
Gefabriceerd in België – vanaf S/N 1200000459 tot heden	1705303	1705303	--	1705303	1705303	1705303

HOOFDSTUK 3 - BEDIENINGSELEMENTEN EN INDICATORS VAN DE MACHINE

Tabel 3-2. Legenda voor plaats van stickers (export ANSI)

Itemnr.	Braziliaans 0270601	Chinees 0272005	CSA 0272653	Japans 0270602	Latijns-Amerikaans 0270600	Korea 0275688
7	1704008	1704607	<p style="text-align: center;">1704007 (Gefabriceerd in de VS - vóór S/N 0200108331)</p> <p style="text-align: center;">1704006 (Gefabriceerd in de VS - vanaf S/N 0200108331 tot heden)</p> <p style="text-align: center;">1704007 (Gefabriceerd in België - vóór S/N 1200000459 tot heden)</p> <p style="text-align: center;">1704006 (Gefabriceerd in België - vanaf S/N 1200000459 tot heden)</p>	1701621	1704006	1703962
8	1702155	1702155	1702155	1702155	1702155	1702155
9	1702631	1702631	1702631	1702631	1702631	1702631
10	1704699	1705195	1704684	1704278	1704691	1707021
11	1704211	1704211	1704211	1704211	1704211	1704211
12	1704412	1704412	1704412	1704412	1704412	1704412

HOOFDSTUK 3 - BEDIENINGSELEMENTEN EN INDICATORS VAN DE MACHINE

Tabel 3-2. Legenda voor plaats van stickers (export ANSI)

Itemnr.	Braziliaans 0270601	Chinees 0272005	CSA 0272653	Japans 0270602	Latijns-Amerikaans 0270600	Korea 0275688
13	--	--	--	--	--	--
14	3251813	3251813	3251813	3251813	3251813	3251813
15	3252645	3252645	3252645	3252645	3252645	3252645
16-17	--	--	--	--	--	--
18	2901912	2901912	2901912	2901912	2901912	2901912
19						
Gefabriceerd in de VS - vóór S/N 0200101481	1703788	1703788	1703788	1703788	1703788	1703788
Gefabriceerd in de VS - vanaf S/N 0200101481 tot heden	1701509	1701509	1701509	1701509	1701509	1701509
Gefabriceerd in België - vanaf S/N 1200000398 tot heden	1701509	1701509	1701509	1701509	1701509	1701509
20	1703811	1703811	1703811	1703811	1703811	1703811
21	1703812	1703812	1703812	1703812	1703812	1703812
22	1703814	1703814	1703814	1703814	1703814	1703814
23	1704277	1704277	1704277	1704277	1704277	1704277
24	1703819	1703819	1703819	1703819	1703819	1703819

HOOFDSTUK 3 - BEDIENINGSELEMENTEN EN INDICATORS VAN DE MACHINE

Tabel 3-2. Legenda voor plaats van stickers (export ANSI)

Itemnr.	Braziliaans 0270601	Chinees 0272005	CSA 0272653	Japans 0270602	Latijns-Amerikaans 0270600	Korea 0275688
25	1703822	1703822	1703822	1703822	1703822	1703822
26-33	--	--	--	--	--	--
34	1703687	1703687	1703687	1703687	1703687	1703687
35	--	--	--	--	--	--
36	1704915	1705097	1704904	1704917	1704913	1707026
37	1704701	1705193	1704686	1705394	1704693	1707018
38	1704702	1705194	1704687	1705398	1704694	1707020
39	1704916	1705098	1704912	1704918	1704914	1707024
40	1704341	1704344	1704340	1704342	1704339	1707022
41	1704330	1704333	1704329	1704331	1704329	1707025
101	--	--	--	--	--	--
102	1704174	1704174	1704174	1704174	1704174	1704174
103-104	--	--	--	--	--	--
105 3369LE en M3369 4069LE en M4069	1001125438 1001125437					
106 (alleen 4WD)	1704998	1704998	1704998	1704998	1704998	1704998

HOOFDSTUK 3 - BEDIENINGSELEMENTEN EN INDICATORS VAN DE MACHINE

Tabel 3-2. Legenda voor plaats van stickers (export ANSI)

Itemnr.	Braziliaans 0270601	Chinees 0272005	CSA 0272653	Japans 0270602	Latijns-Amerikaans 0270600	Korea 0275688
107						
3369LE	1704783	1704783	1704783	1704783	1704783	1704783
4069LE	1704784	1704784	1704784	1704784	1704784	1704784
M3369	1704908	1704908	1704908	1704908	1704908	1704908
M4069	1704909	1704909	1704909	1704909	1704909	1704909
108						
3369LE en M3369	1703490	1703490	1703490	1703490	1703490	1703490
4069LE en M4069	1704953	1704953	1704953	1704953	1704953	1704953
109 (alleen M3369/M4069)	1704373	--	1704368	1704369	1704371	--
110	1702773	1702773	1702773	1702773	1702773	1702773
111	1704885	1704885	1704885	1704885	1704885	1704885
112 (alleen M3369/M4069)	1704830	1704830	1704830	1704830	1704830	1704830
113	1701505	1701505	1701505	1701505	1701505	1701505

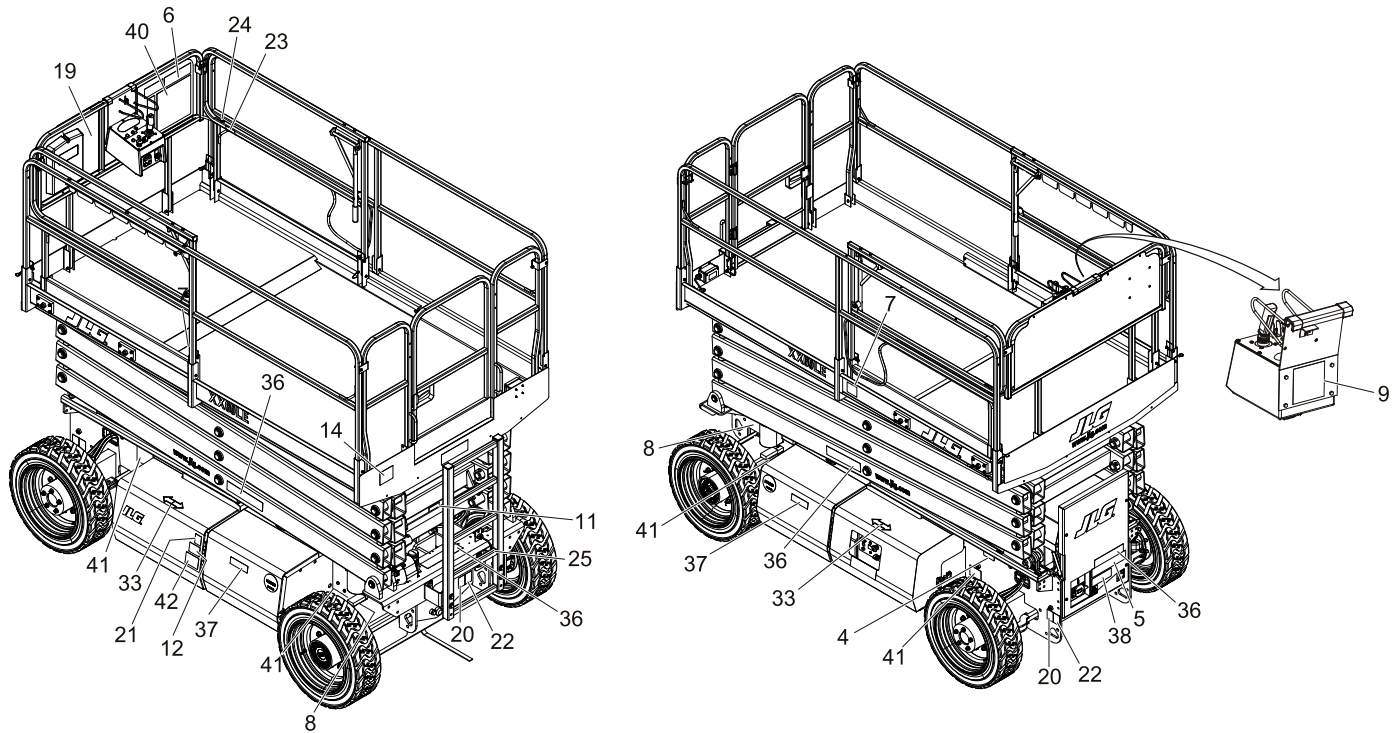

Figuur 3-6. Plaats van stickers (CE/AUS)

Tabel 3-3. Legenda voor plaats van stickers (CE/AUS)

Itemnr.	CE/AUS 0275084 3369LE/4069LE	CE/AUS 0275085 M3369/M4069
1-3	--	--
4	1700584	1700584
5	1701644	1701644
6	1706338	1706338
7	--	1705084
8	1702155	1702155
9	1702631	1702631
10	--	--
11	1704211	1704211
12	1704412	1704412
13-17	--	--
18	2901912	2901912
19	1701509	1701509
20	1703811	1703811
21	1703812	1703812
22	1703814	1703814
23	1704277	1704277

Tabel 3-3. Legenda voor plaats van stickers (CE/AUS)

Itemnr.	CE/AUS 0275084 3369LE/4069LE	CE/AUS 0275085 M3369/M4069
24	1703819	1703819
25	1703822	1703822
26-32	--	--
33	1703687	1703687
34-35	--	--
36	1706338	1706338
37	1705670	1705670
38	1706492	1706492
39	--	--
40	1704530 1706491 (3369LE – 16,7 m/s (37 mph) windsnelheidsoptie)	1704530 (M3369) 1704580
41	1703490 (3369LE) 1704953 (4069LE)	1703490 (M3369) 1704953 (M4069)
42	1704174	1704174

HOOFDSTUK 4. MACHINEBEDIENING

4.1 BESCHRIJVING

Deze machine is een zelfrijdende hydraulische hoogwerker uitgerust met een werkplatform op een schaarhefmechanisme. De door deze machines afgegeven trillingen zijn niet gevaarlijk voor een machinist op het werkplatform. De gelijkwaardige continue A-gewogen geluidsdruk op het werkplatform is minder dan 70 dB(A).

Het hoofdbedieningsstation is op het platform. Vanuit dit bedieningsstation kan de machinist de machine vooruit en achteruit rijden en sturen. De machine heeft een grondbedieningsstation dat het platformbedieningsstation opheft. Vanaf het grondbedieningsstation wordt de hef- en daalfunctie geregeld. Het wordt in noodgevallen gebruikt om het platform op de grond neer te laten als de machinist op het platform dit niet kan doen. Het grondbedieningsstation wordt ook gebruikt bij de controle vóór het starten.

4.2 BEDIENINGSKEUZE

Keuzeschakelaar Platform/Grond

Met de keuzeschakelaar Platform/Grond wordt naar keuze stroom aan het grondbedieningsstation of het platformbedieningsstation geleverd. Om voeding te kunnen leveren moet ook de schakelaar VOEDING/NOODSTOP uitgetrokken zijn (aanstaan).

4.3 OMHOOG EN OMLAAG BRENGEN

Omhoog en omlaag brengen

Om het platform omhoog of omlaag te brengen, gebruikt u de hef- of daalfunctie en houdt u de schakelaar vast tot de gewenste hoogte is bereikt.

WAARSCHUWING

BRENG HET PLATFORM NIET OMLAAG ZONDER DE PLATFORMVERLENGING VOLLEDIG IN TE SCHUIVEN.

4.4 STEMPELKRIKKEN

Wanneer de stempelkrikken uit de opbergstand (volledig ingeschoven) worden gehaald, maar niet volledig worden uitgeschoven, dan worden de hef- en rijfuncties uitgeschakeld.

Nadat alle 4 de stempelkrikken zijn uitgeschoven en op een vaste ondergrond staan, is alleen de rijfunctie uitgeschakeld. De rijfunctie wordt hersteld zodra de stempelkrikken weer zijn opgeborgen (volledig ingeschoven).

4.5 PLATFORMVERLENGING

De machine is uitgerust met een mechanisch uitschuifbaar platform. Om het platform uit te schuiven, brengt u op de hendel aan de linker- en rechterkant van het platform omhoog om de grendel los te maken, waarna u de platformverlenging met de hendel uitschuift. Wanneer het platform zo ver mogelijk is uitgeschoven, duwt u de hendel omlaag om hem te vergrendelen; de platformverlenging is nu vergrendeld en blijft op zijn plaats. Om de platformverlenging in te schuiven, voert u deze handelingen in omgekeerde volgorde uit.

4.6 INKLAPPEN VAN PLATFORMLEUNINGEN (INDIEN AANWEZIG)

1. Verwijder de twee pennen uit het hek van de platformverlenging en klap het hek tegen de linker leuning.

2. Verwijder de pen uit de linker leuning van de platformverlenging, til de leuning op en leg hem neer op het platform.
3. Verwijder de pen uit de rechter leuning van de platformverlenging, til de leuning op en leg hem neer op het platform.
4. Verwijder de twee pennen uit de achterste leuning, til het hek op en leg het neer op het platform.
5. Til de linker leuning op, leg de leuning op het platform neer.
6. Til de rechter leuning op, leg de leuning op het platform neer.

4.7 STUREN

Zet de duimschakelaar op de rij/hef/stuurregelaar naar rechts om naar rechts te sturen of naar links om naar links te sturen.

WAARSCHUWING

OM DE MACHT OVER DE MACHINE NIET TE VERLIEZEN EN TE VOORKOMEN DAT DE MACHINE OP HELLINGEN OMKANTELT, MAG DE MACHINE NIET OP HELLINGEN RIJDEN DIE STEILER ZIJN DAN OP HET WAARSCHUWINGS-PLAATJE OP HET PLATFORM IS OPGEGEVEN.

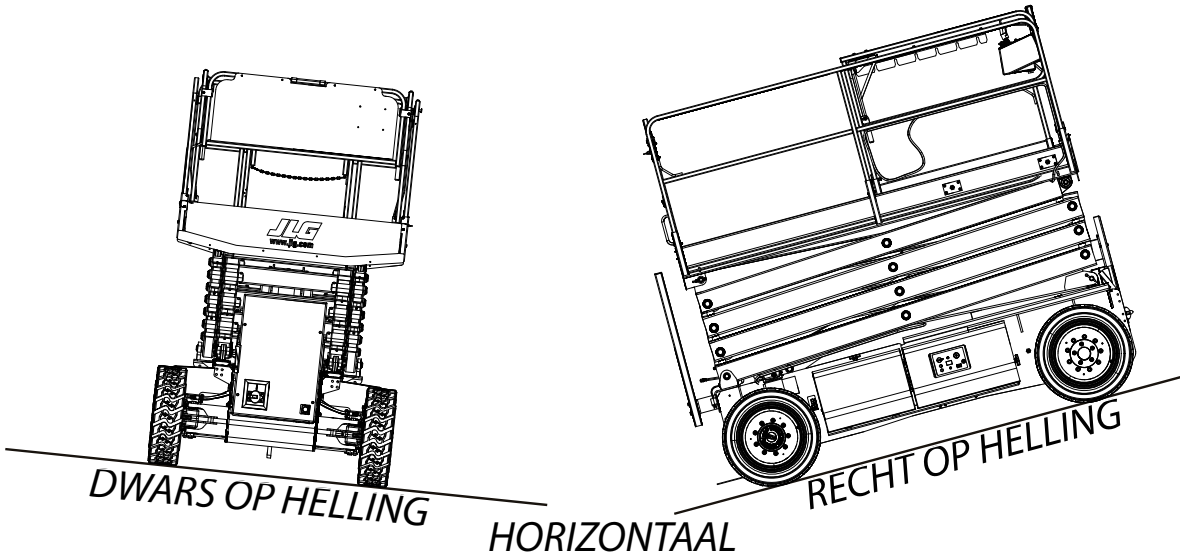

RIJD DE MACHINE NIET OP HELLINGEN DIE DE WAARDE OVERSCHRIJDEN OP DE STICKER OP HET PLATFORMBEDIENINGSPANEEL

Figuur 4-1. Recht op helling en dwars op helling

Vooruit en achteruit rijden

1. Trek de noodstopchakelaar op het platformbedieningsstation uit en activeer de rijschakelaar.
2. Plaats de rijregelaar naar wens op vooruit of achteruit.

⚠ WAARSCHUWING

DE RICHTING VAN DE RIJ- EN STUURFUNCTIE KAN OMGEKEERD ZIJN T.O.V. NORMAAL BEDRIJF. CONTROLEER DE ZWART/WITTE RICHTINGPIJLEN OP HET CHASSIS EN HET PLATFORMBEDIENINGSSTATION VOORDAT U GAAT RIJDEN. VERPLAATS DE RIJREGELAARS IN DE RICHTING DIE OVEREENKOMT MET DE RICHTINGPIJLEN.

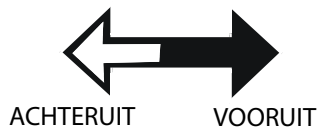

⚠ WAARSCHUWING

ALS HET SCHEEFSTANDALARM KLINT WANNEER HET PLATFORM GEHEVEN IS, MOET DE MACHINE WORDEN STOPGEZET EN MOET HET PLATFORM VOLLEDIG WORDEN NEERGELATEN. PLAATS DE MACHINE DAN ZO DAT HIJ HORIZONTAAL STAAT ALVORENS HET PLATFORM TE HEFFEN.

4.8 STOPZETTEN EN PARKEREN

OPMERKING: Wanneer de machine voor een nacht wordt geparkeerd, moeten de accu's goed opgeladen worden zodat ze de volgende dag bedrijfsklaar zijn.

Om de machine stop te zetten en te parkeren, gaat u als volgt te werk:

1. Rijd de machine naar een redelijk goed beveiligd gebied.
2. Zorg dat het platform geheel omlaag staat.
3. Druk op de noodstopchakelaar op het platformbedieningsstation.
4. Druk op de noodstopchakelaar op het grondbedieningsstation. Zet de keuzeschakelaar Platform/Grond op de middelste stand (uit).
5. Bedek het platformbedieningsstation zo nodig om de instructieplaatjes, waarschuwingstickers en bedieningselementen tegen ongunstige omstandigheden te beschermen.
6. Blokkeer minstens twee wielen wanneer de machine gedurende lange tijd geparkeerd wordt.

4.9 VEILIGHEIDSSTUT



VEILIGHEIDSSTUTTEN MOETEN GEBRUIKT WORDEN ALS DE SCHAARARMEN VOOR ONDERHOUD GEHEVEN MOETEN WORDEN.

1. Om de veiligheidsstut in te schakelen, heft u het platform, trekt u aan de ring om de veiligheidsstut los te maken, waarna u de stut naar rechts draait totdat hij verticaal hangt. Laat het platform zakken totdat de veiligheidsstut tussen de twee uitgeschoven dwarsassen rust.
2. Om de veiligheidsstut op te bergen, voert u de handeling van stap 1 in omgekeerde volgorde uit.

4.10 PROCEDURE VOOR HET OPLADEN VAN DE ACCU

Het stopcontact van de acculader bevindt zich aan de voorkant van de machine. Het stopcontact bevindt zich in het vormgegoten voorpaneel.

1. Sluit het stopcontact van de acculader aan op een stopcontact van 220 volt (115 volt) met een vermogen van minstens 15 A.
2. De accu's zijn volledig opgeladen wanneer de LED "100%" brandt. Op dat moment wordt de acculader automatisch uitgeschakeld.

OPMERKING: *Het kost ongeveer 23 uur om ontladen accu's op te laden.*

4.11 VASTSJORREN/HIJSEN

Vastsjorren

1. Zet het platform in de opbergstand en schuif de platformverlenging in.
2. Verwijder alle losse voorwerpen van de machine.
3. Zet het chassis vast met banden of kettingen van voldoende sterkte.

Hijsen

OPMERKING: *Zie het naamplaatje van de fabrikant voor het bruggewicht van de machine zoals deze oorspronkelijk is geproduceerd.*

1. Zet het platform in de opbergstand en schuif de platformverlenging in.
2. Verwijder alle losse voorwerpen van de machine.
3. Breng de hijsbevestiging zodanig aan dat de machine niet wordt beschadigd en horizontaal blijft.

OPMERKING

TRACHT NIET DE MACHINE MET EEN VORKHEFTRUCK OP TE TILLEN. DE VORKOPENINGEN ONDER DE ACCUSETS ZIJN ALLEEN BEDOELD OM DE ACCU'S OP TE TILLEN.

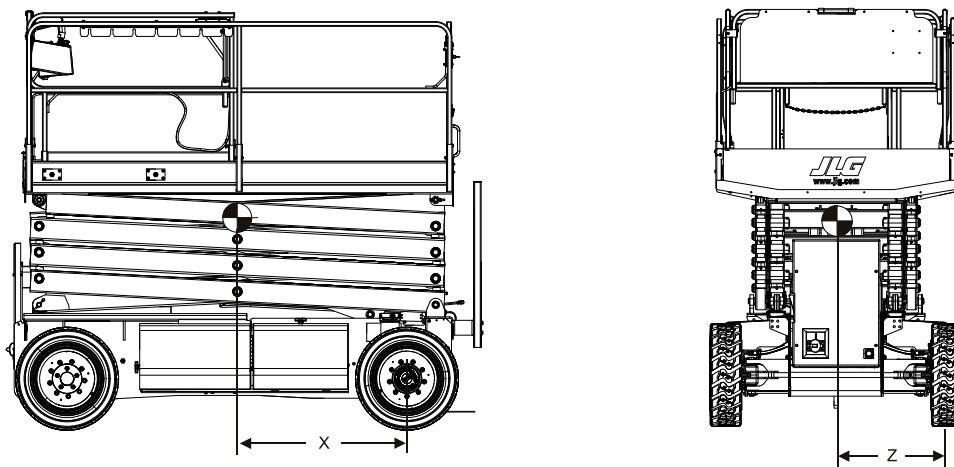

MODEL	VOORAS kg (lb)	ACHTERAS kg (lb)	GVW kg (lb)	WIELBASIS m (in)	X m (in)	Z m (in)
3369LE – ANSI	2204 (4860)	2223 (4900)	4427 (9760)	2,324 (91.5)	1,156 (45.5)	0,762 (30)
3369LE – CE/AUS	2269 (5002)	2294 (5057)	4563 (10.060)	2,324 (91.5)	1,156 (45.5)	0,762 (30)
4069LE – ANSI	2404 (5300)	2386 (5260)	4790 (10.560)	2,324 (91.5)	1,156 (45.5)	0,762 (30)
4069LE – CE/AUS	2594 (5300)	2622 (5260)	5216,3 (11.500)	2,324 (91.5)	1,156 (45.5)	0,762 (30)

Figuur 4-2. Hef- en sjortabel - Blad 1 van 2

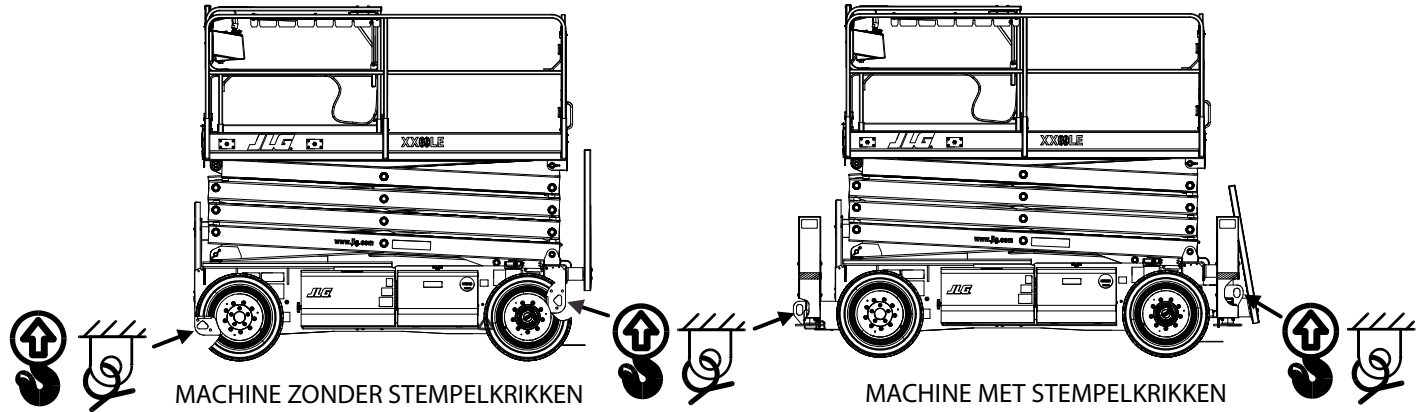

Figuur 4-3. Hef- en sjortabel - Blad 2 van 2

HOOFDSTUK 5. NOODPROCEDURES

5.1 ALGEMEEN

In dit hoofdstuk vindt u de stappen die u moet nemen in geval van een noodsituatie tijdens het werk.

5.2 MELDEN VAN ONGEVALLen

JLG Industries, Inc. moet onmiddellijk in kennis worden gesteld van elk ongeval waarbij een JLG-product is betrokken. Ook al is er geen sprake van letsel of materiële schade, toch moet de fabriek telefonisch van alle nodige details op de hoogte worden gesteld.

Telefoon van JLG: 717-485-5161

Indien de fabrikant niet binnen 48 uur op de hoogte wordt gesteld van een ongeval waarbij een product van JLG Industries betrokken is, kan elke garantie op die bepaalde machine vervallen.

OPMERKING

NA IEDER ONGEVAL MOET U DE MACHINE GRONDIG INSPECTEREN EN ALLE FUNCTIES TESTEN, EERST VANAF HET GRONDBEDIENINGSSTATION EN DAN VANAF HET PLATFORMBEDIENINGSSTATION.

5.3 SLEPEN IN NOODGEVALLen

Slepen van deze machine is verboden. Er zijn echter voorzieningen om de machine te kunnen verplaatsen. De volgende procedures mogen ALLEEN in noodgevallen worden toegepast.

1. Blokkeer de wielen goed.
2. Schakel de remuitschakelinrichting op beide aandrijfnaven in door de bouten los te draaien, de wioldoppen geheel om te keren en de bouten weer vast te draaien.
3. Sluit de sleepinrichting aan en verwijder de blokken.

Voer de volgende procedure uit nadat de machine is gesleept:

1. Plaats de machine op een stevige, gelijke ondergrond.
2. Blokkeer de wielen goed.
3. Schakel de remuitschakelinrichting op beide aandrijfnaven uit door de bouten los te draaien, de wioldoppen geheel om te keren en de bouten weer vast te draaien.
4. Verwijder de blokken.

5.4 HANDBEDIEND DAALSYSTEEM

Het handbediend daalsysteem wordt in geval van totale stroomuitval gebruikt om het platform met zwaartekracht omlaag te brengen. Trek aan de hendel aan de achterkant van de machine, achter de ladder.

⚠ LET OP

MET HANDBEDIEND DALEN KOMT HET PLATFORM VAN DE 4069LE NIET HELEMAAL OMLAAG. OM HET VOLLEDIG NEER TE LATEN, MOET DE DAAL-FUNCTIE OP HET GRONDBEDIENINGSSTATION WORDEN GEBRUIKT. HET PLATFORM KOMT DE LAATSTE CENTIMETERS (INCHES) OMLAAG MET DE SNELHEID VAN DE ZWAARTEKRACHT. BLIJF OP AFSTAND VAN HET DALENDE PLATFORM.

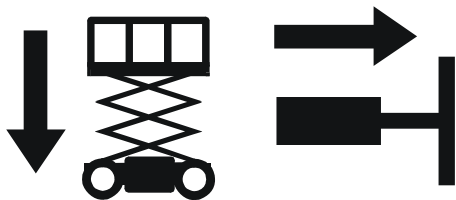

5.5 BEDIENING IN NOODGEVALLEN

Gebruiker kan machine niet bedienen

OPMERKING: *Als de gebruiker op het platform is bekneld of om andere redenen de machine niet onder controle heeft of niet kan bedienen:*

1. Moet ander personeel alleen wanneer dit nodig is de machine vanaf het grondbedieningsstation bedienen.
2. Kunnen andere bevoegde personen op het platform het platformbedieningsstation gebruiken. GA NIET VERDER MET HET WERK ALS DE BEDIENING NIET GOED FUNCTIONEERT.
3. Moeten hijskranen, vorkheftrucks of andere beschikbare uitrusting worden gebruikt om personen van het platform te halen en de beweging van de machine te stabiliseren.

Platform zit boven vast

Als het platform of de giek boven in constructies of apparatuur vastgeklemd raakt, moeten de personen op het platform in veiligheid worden gebracht voordat de machine wordt losgemaakt.

HOOFDSTUK 6. ALGEMENE SPECIFICATIES EN ONDERHOUD DOOR MACHINIST

6.1 INLEIDING

In dit hoofdstuk van de handleiding wordt aanvullende en noodzakelijke informatie aan de machinist gegeven voor een juiste bediening en correct onderhoud van deze machine.

Het gedeelte in dit hoofdstuk over het onderhoud is enkel bedoeld als informatie om de machinist te helpen bij het uitvoeren van de dagelijkse onderhoudstaken en vervangt niet het uitgebreidere preventieve onderhoud en het inspectieschema in de service- en onderhoudshandleiding.

Andere publicaties verkrijgbaar die specifiek zijn voor deze machine:

Service- en onderhoudshandleiding (VS)..... 3121639
Geïllustreerde onderdelenhandleiding (VS)..... 3121640

6.2 AANVULLENDE INFORMATIE

De volgende informatie wordt conform de vereisten van de Europese Machinerichtlijn 2006/42/EG verstrekt en is alleen van toepassing op CE-machines.

Voor elektrische machines is de gelijkwaardige continue A-gewogen geluidsdruk op het werkplatform minder dan 70 dB(A).

Voor machines met een verbrandingsmotor is het gegarandeerde geluidsniveau (LWA) 109 dB volgens de Europese Richtlijn 2000/14/EG (Geluidsemissie in het milieu door materieel voor gebruik buitenshuis) en gebaseerd op testmethoden conform bijlage III, deel B, methode 1 en 0 van de richtlijn.

De totale trillingswaarde waaraan het hand-/armsysteem wordt blootgesteld, is niet hoger dan 2,5 m/s². De hoogste waarde voor de gemiddelde vierkantswortel van gewogen acceleratie waaraan de volledige carrosserie wordt blootgesteld, is niet hoger dan 0,5 m/s².

6.3 BEDRIJFSSPECIFICATIES

Tabel 6-1. Bedrijfsspecificaties

Beschrijving	3369LE/M3369			4069LE/M4069		
	ANSI	CE/AUS	CSA	ANSI	CE/AUS	CSA
Maximaal aantal personen	2			2		
Max. werklast (capaciteit)	ANSI/CSA/Brazilië:	454 kg (1000 lb)		ANSI/CSA/Brazilië:	363 kg (800 lb)	
	CE/AUS:	450 kg (1000 lb)		CE/AUS:	360 kg (800 lb)	
Alleen verlenging:	ANSI/CSA/Brazilië:	113 kg (250 lb)		ANSI/CSA/Brazilië:	113 kg (250 lb)	
	CE/AUS:	120 kg (250 lb)		CE/AUS:	120 kg (250 lb)	
Max. platformhoogte	10,1 m (33 ft)			12,2 m (40 ft)		
Max. hellingspercentage	35%			35%		
Max. hellingshoek (links – rechts)	5° omhoog tot 7,6 m (25 ft) 4° omhoog tot 9,1 m (30 ft) 3° omhoog tot 10 m (33 ft)		3° omhoog tot 10 m (33 ft)	5° omhoog tot 9,1 m (30 ft) 4° omhoog tot 11 m (36 ft) 3° omhoog tot 12,2 m (40 ft)		3° omhoog tot 12,2 m (40 ft)
Max. hellingshoek (voor - achter)	5° omhoog tot 10 m (33 ft)		3° omhoog tot 10 m (33 ft)	5° omhoog tot 12,2 m (40 ft)		3° omhoog tot 12,2 m (40 ft)
Max. hellingshoek (links – rechts) (optioneel uitsluitend voor CE- machines met een nominale wind- snelheid van 16,7 m/s (37 mph))	N.v.t.	4° omhoog tot 7,6 m (25 ft) 2° omhoog tot 10 m (33 ft)	N.v.t.	N.v.t.	N.v.t.	N.v.t.

HOOFDSTUK 6 - ALGEMENE SPECIFICATIES EN ONDERHOUD DOOR MACHINIST

Tabel 6-1. Bedrijfsspecificaties

Beschrijving	3369LE/M3369			4069LE/M4069		
	ANSI	CE	AUS	ANSI	CE	AUS
Max. hellingshoek (voor - achter) (optioneel uitsluitend voor CE- machines met een nominale wind- snelheid van 16,7 m/s (37 mph))	N.v.t.	5° omhoog tot 7,6 m (25 ft) 4° omhoog tot 10 m (33 ft)	N.v.t.	N.v.t.	N.v.t.	N.v.t.
Max. belasting banden	1452 kg (3200 lb)			1680 kg (3700 lb)		
Max. grondoplegdruk	4 kg/cm ² (57 psi)			4,3 kg/cm ² (61 psi)		
Max. toelaatbare windsnelheid standaardkwalificatie	12,5 m/s (28 mph)			12,5 m/s (28 mph)		
Maximale horizontale handmatige dwarskracht	667 N (150 lb force)	400 N (90 lb force)		534 N (120 lb force)	400 N (90 lb force)	
Max. toelaatbare windsnelheid (uit- sluitend 16,7 m/s machines) (optionele kwalificatie uitsluitend voor CE-specificatie)	N.v.t.	16,7 m/s (37 mph)	N.v.t.	N.v.t.	N.v.t.	N.v.t.
Draaicirkel: Binnen Buiten	2,3 m (7.5 ft) 4,9 m (16 ft)			2,3 m (7.5 ft) 4,9 m (16 ft)		

HOOFDSTUK 6 - ALGEMENE SPECIFICATIES EN ONDERHOUD DOOR MACHINIST

Tabel 6-1. Bedrijfsspecificaties

Beschrijving	3369LE/M3369			4069LE/M4069		
	ANSI	CE	AUS	ANSI	CE	AUS
Wielbasis	2,3 m (91.5 in)			2,3 m (91.5 in)		
Bruto machinegewicht (bij benadering)	4427 kg (9760 lb)	4563 kg (10.060 lb)		4790 kg (10.560 lb)	5216,3 kg (11.500 lb)	
Maximale rijsnelheid	4,8 km/u (3 mph)			4,8 km/u (3 mph)		
Rijsnelheid - (beperkt)	16-24 sec/15 m (50 ft)			16-24 sec/15 m (50 ft)		
Rijsnelheid - (hoog)	10,6-12 sec/15 m (50 ft)			10,6-12 sec/15 m (50 ft)		
Rijsnelheid - (kruipsnelheid) (AUS, model met volledige rijhoogte)	N.v.t.			N.v.t.		142-146 sec/7,6 m (25 ft)
Hefsnelheid platform (platform leeg)	36 - 40 sec			52-60 sec		
Daalsnelheid platform (platform leeg)	43-48 sec			49-51 sec		
Max. bedrijfsdruk hydraulisch systeem	207 bar (3000 psi)			207 bar (3000 psi)		
Spanning elektrisch systeem	48 volt			48 volt		
Afstand tot de grond	20 cm (8 in)			20 cm (8 in)		

Afmetingen

Tabel 6-2. Afmetingen

	3369LE/M3369	4069LE/M4069
Transporthoogte (leuningen omlaag)	1,9 m (76.5 in)	2 m (79 in)
Machinelengte	3,1 m (121 in)	
Machinebreedte	1,75 m (69 in)	

Inhoud

Tabel 6-3. Inhoud

Brandstoftank - (alleen M-modellen)	Ca. 3,3 l (0.9 gal)
Hydrauliektank	31,2 l (8.25 gal)
Hydraulisch systeem	32,1 l (8.5 gal)
Generatorcarter	1,3 l (1.37 qt)

Banden

Tabel 6-4. Bandenspecificaties

AFMETING	Loopvlak 240/55 D17.5 R4 (Vul banden met polyurethaan schuimplastic van een hoge durometer bij 90 psi)	IN240/55-17.5 FF	27.2/10.5-15 FF Turf	IN240/55-17.5 Niet-afgevend
Nominaal draag- vermogen	3611 kg bij 655 kPa (7960 lb bij 95 psi) 3506 kg bij 621 kPa (7730 lb bij 90 psi)	3878 kg bij 724 kPa (8550 lb bij 105 psi) 3611 kg bij 655 kPa (7960 lb bij 95 psi) 3506 kg bij 621 kPa (7730 lb bij 90 psi)	1823 kg bij 290 kPa (4019 lb bij 42 psi) 989 kg bij 221 kPa (2180 lb bij 32 psi)	3878 kg bij 724 kPa (8550 lb bij 105 psi) 3611 kg bij 655 kPa (7960 lb bij 95 psi) 3506 kg bij 621 kPa (7730 lb bij 90 psi)
Aantal koordla- gen	12 koordlagen	10 koordlagen	6 koordlagen	10 koordlagen
Aanhaalmoment wielmoeren	230 Nm (170 lb-ft)			

Accu's (elektrische machines)

Tabel 6-5. Accuspecificaties

TYPE	706HD	EVL16A-A (AGM)
Spanning	6	6
Reservcapaciteit	810 minuten	841 min.
Nominale Ah-capaciteit	bij 20 uur – 375	bij 20 uur – 390

OPMERKING

JLG MACHINES DIE ZIJN UITGERUST MET DELTA Q-ACCULADERS ZIJN ONTWORPEN OM MET DOOR DE FABRIEK GOEDGEKEURDE OEM-ACCU'S DE BESTE PRESTATIES TE LEVEREN.

GOEDGEKEURDE JLG VERVANGINGSACCU'S ZIJN VERKRIJGBAAR BIJ JLG VERDEELCENTRA VOOR AFTERMARKETONDERDELEN OF VIA AFTERMARKETPROGRAMMA'S VAN JLG. NEEM CONTACT OP MET HET DICTSTBIJZIJNDE JLG ONDERSTEUNINGSKANTOOR VOOR HULP BIJ EEN JUISTE ACCUVERVANGING. DOOR JLG GOEDGEKEURDE ACCU'S ZIJN GETEST OP COMPATIBILITEIT MET DE ALGORITMEPROGRAMMERING VAN DELTA Q-ACCULADERS OM ZO GEBRUIKSDUUR VAN ACCU EN WERKCYCLI VAN MACHINE TE OPTIMALISEREN. GEBRUIK VAN NIET-GOEDGEKEURDE ACCU'S IN JLG UITRUSTING KAN PRESTATIEPROBLEMEN OF STORINGSCODES VOOR DE ACCULADER OPLEVEREN. JLG ACCEPTEERT GEEN VERANTWOORDELIJKHEID VOOR ONDERHOUDS- OF

PRESTATIEPROBLEMEN DIE VOORTKOMEN UIT HET GEBRUIK VAN NIET-GOEDGEKEURDE ACCU'S.

Gewichten die kritiek zijn voor de stabiliteit

Tabel 6-6. Gewichten die kritiek zijn voor de stabiliteit

ONDERDEEL	kg	lb
Platform	354	780
Platformverlenging	163	360
Met schuimplastic gevulde banden	94	207
Accu's (elektrische machines – per stuk)	50,3	111

Motor

Tabel 6-7. Motorspecificaties (generator – indien aanwezig)

TYPE	Luchtgekoeld, 4-takt, Kubota-dieselmotor OC60-D (T4F)
Cilinderinhoud	0,276 l (16.85 cu. in)
Boring x slag	72 mm x 68 mm (2.83 in x 2.68 in)
Aantal cilinders	1
Horsepower (hp)	4,5 kw/3600 rpm (5.6 hp/3600 rpm)
Brandstoftype	Diesel (SAE nr. 2-D)
Gloeibougie	Voorgloeien aan bij 5 °C (40 °F)
Gewicht	17,24 kg (38 lb)
Luchtfilter	Papieren filterelement

Tabel 6-8. Accuspecificaties motor

Nummer BCI Group	51R – 675
Startprestaties	550 A bij 0 °C (32 °F) 450 A bij -18 °C (0 °F)
Reservecapaciteit	80 minuten bij 27 °C (80 °F)
Gewicht	13,15 kg (29 lb)

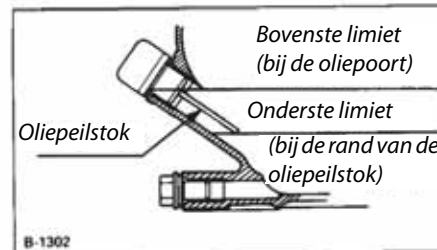
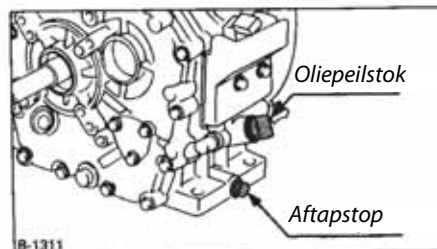

Kubota-motor OC60-D – locatie oliepeilstok en aftapstop

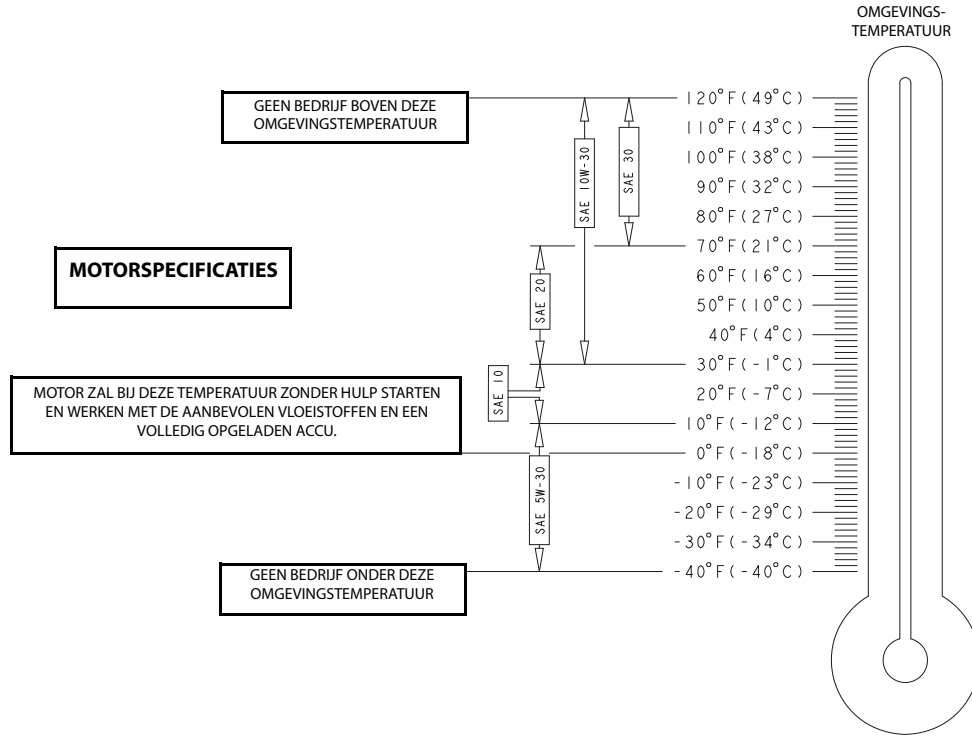

Figuur 6-1. Specificaties motorbedrijfstemperatuur – (Kubota) Blad 1 van 2

HOOFDSTUK 6 - ALGEMENE SPECIFICATIES EN ONDERHOUD DOOR MACHINIST

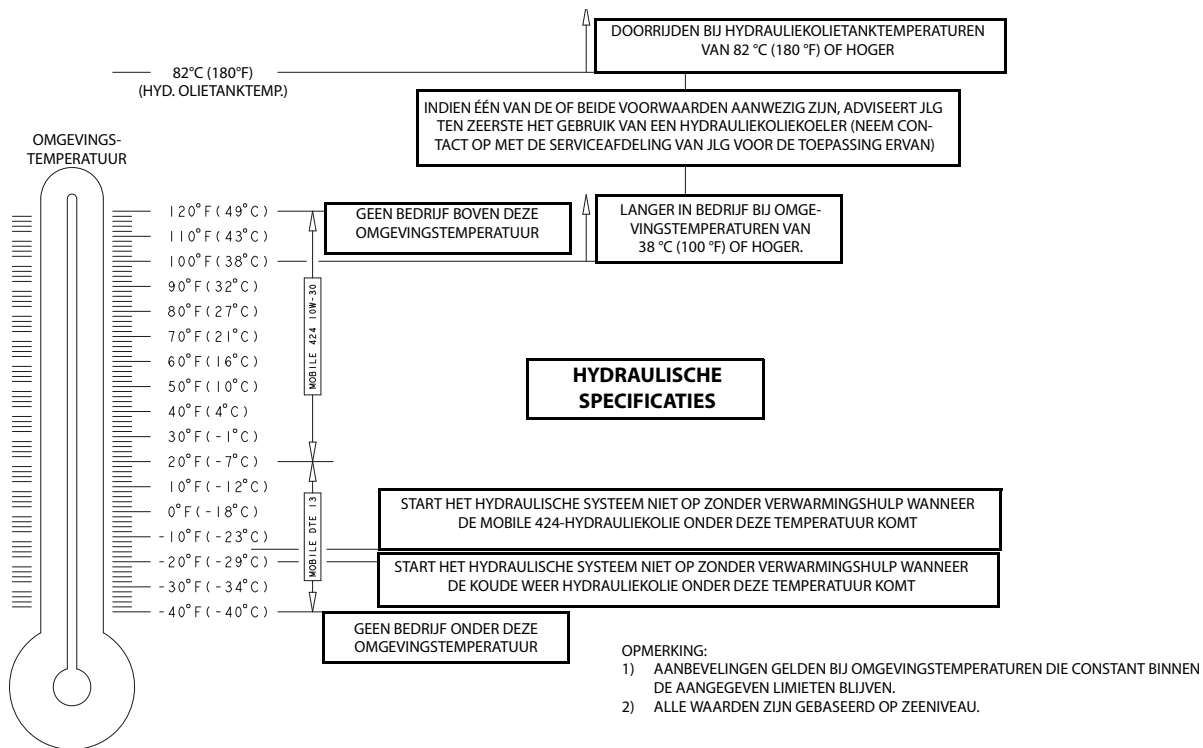

Figuur 6-2. Specificaties motorbedrijfstemperatuur – (Kubota) Blad 2 van 2

Smering

Hydrauliekolie

Tabel 6-9. Hydrauliekolie

BEDRIJFSTEMPURATUURBEREIK HYDRAULISCH SYSTEEM	SAE- VISCOSITEITSKWALITEIT
-18 °C tot -5 °C (0 °F tot +23 °F)	10 W
-18 °C tot +100 °C (+0 °F tot +210 °F)	10W-20, 10W-30
+10 °C tot +100 °C (+50 °F tot + 210 °F)	20W-20

OPMERKING: *Hydrauliekoliën moeten anti-slijtagekwaliteiten hebben van ten minste API classificatie GL-3, en voldoende chemische stabiliteit voor gebruik in een bewegend hydraulisch systeem. JLG Industries raadt aan Mobilfluid 424 hydrauliekolie, die een SAE-viscositeitsindex van 152 heeft, te gebruiken.*

OPMERKING: *Wanneer de temperatuur constant onder -7 °C (20 °F) blijft, raadt JLG Industries aan Mobil DTE13 te gebruiken.*

OPMERKING: *Afgezien van de aanbevelingen van JLG is het niet raadzaam oliën van verschillende merken of soorten te mengen, aangezien deze mogelijk niet dezelfde vereiste toevoegingen bevatten of een vergelijkbare viscositeit hebben. Als het gebruik van een andere hydrauliekolie dan Mobilfluid 424 gewenst is, dient u contact op te nemen met JLG industries voor aanbevelingen.*

Smeerspecificaties

Tabel 6-10. Smeerspecificaties

SLEUTEL- WOORD	SPECIFICATIES
MPG	Universeel smeervet met een minimaal druppelpunt van 177 °C (350 °F). Met uitstekende waterafstotende en hechtende eigenschappen en bestand tegen extreme druk. (Minstens Timken OK 40 pounds.)
EPGL	Tandwielolie voor uiterst hoge druk die voldoet aan API-classificatie GL-5 of MIL-Spec MIL-L-2105.
EO	Motor(carter)olie. Benzine - API-klasse SF/SG, MIL-L-2104. Diesel - API-klasse CC/CD, MIL-L-2104B/MIL-L-2104C.
HO	Hydrauliekolie. API-classificatie GL-3, bijv. Mobil 424.

6.4 ONDERHOUD DOOR MACHINIST

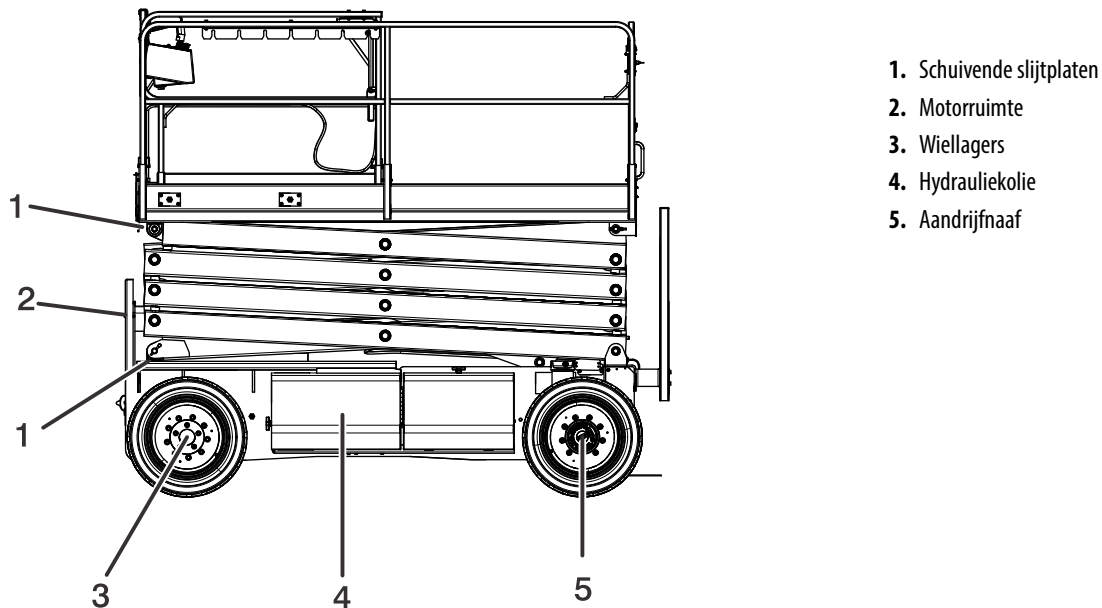

Figuur 6-3. Schema voor onderhoud en smering door machinist

OPMERKING: De volgende getallen komen overeen met die in Figuur 6-3., Schema voor onderhoud en smering door machinist.

1. Schuivende slijtplaten
Smeerpunten – 8 schuivende slijtplaten
Smering – MPG
Interval – Elke maand of 50 bedrijfsuren.
2. Motorruimte (generator, indien aanwezig) – De motorruimte is gemonteerd op een uitschuifbare bak die vanaf de voorkant van de machine naar buiten kan worden getrokken.
 - a. Motorolie controleren/bijvullen
Inhoud – zie de motorhandleiding
Smering – zie de motorhandleiding
Interval – Peil dagelijks controleren; verversen zoals aangegeven in de motorhandleiding van de fabrikant.
 - b. LuchtfILTER
Smeerpunt – Filterelement
Interval – Elke 3 maanden of 150 bedrijfsuren controleren; elke 6 maanden of 300 bedrijfsuren vervangen.
 - c. Brandstoffilter
Smeerpunt – Filterelement
Interval – Elke 3 maanden of 150 bedrijfsuren reinigen; elke 6 maanden of 300 bedrijfsuren vervangen.
3. Wiellagers
Smeerpunten – Voorwielen (2)
Smering – MPG
Interval – Elke 2 jaar of 1200 bedrijfsuren
4. Hydrauliekolie
Smeerpunt – vulpeil/aftapstop
Smering – HO
Interval – Olie elke 10 bedrijfsuren controleren; elke 2 jaar of 1200 bedrijfsuren verversen.
5. Aandrijfnaaf
Smeerpunt – Vulstop
Smering – EPGL
Interval – Elke 2 jaar of 1200 bedrijfsuren.

6.5 BANDEN EN WIELEN

Bandenschade

Bij pneumatische banden adviseert JLG Industries Inc. dat wanneer inkepingen of scheuren worden ontdekt waardoor koordlagen in de wang of het loopvlak van de band bloot komen te liggen, er onmiddellijk maatregelen moeten worden genomen om het JLG-product uit bedrijf te nemen. Er moet een regeling worden getroffen voor vervanging van de band en/of het wiel.

Bij polyurethaan schuimplastic gevulde banden adviseert JLG Industries Inc. dat wanneer een van de volgende punten wordt aangetroffen, er onmiddellijk maatregelen moeten worden genomen om het JLG-product uit bedrijf te nemen en er een regeling moet worden getroffen voor vervanging van de band en/of het wiel:

- een gladde, gelijkmatige inkeping door de koordlagen waarvan de totale lengte groter is dan 7,5 cm (3 inch)
- elke scheur of snee (gerafelde randen) in de koordlagen die groter is dan 2,5 cm (1 inch) in willekeurige richting
- elk gat dat groter is dan 2,5 cm (1 inch) in diameter
- elke beschadiging aan de koorden in de hiel van de band

Als een band beschadigd is maar binnen de hierboven vermelde criteria valt, moet de band dagelijks worden gecontro-

leerd om zeker te zijn dat de schade zich niet heeft uitgebreid tot buiten de toelaatbare criteria.

Banden vervangen

JLG adviseert dat vervangingsbanden dezelfde bandenmaat en hetzelfde aantal koordlagen hebben en van het hetzelfde merk zijn als de oorspronkelijke fabrieksbanden. Raadpleeg de JLG-onderdelenhandleiding voor het onderdeelnummer van de goedgekeurde banden voor een bepaald machinemodel. Als er geen goedgekeurde vervangingsbanden van JLG worden gebruikt, adviseren we dat de vervangingsbanden over de volgende eigenschappen beschikken:

- Gelijk of groter aantal koordlagen, gelijke of hogere belastbaarheid en identieke bandenmaat t.o.v. originele banden
- Contactbreedte loopvlak band gelijk aan of groter dan originele banden
- Afmetingen van wieldiameter, breedte en offset gelijk aan originele banden.

Vervang geen schuimgevulde banden door luchtbanden, tenzij hiervoor specifiek door JLG Industries Inc. goedkeuring is verleend. Zorg ervoor dat bij het kiezen en monteren van vervangingsbanden alle banden de door JLG geadviseerde bandenspanning hebben. Vanwege kleine afwijkingen in de

bandenmaat tussen de verschillende merken moeten alle banden op eenzelfde as identiek zijn.

Wielen vervangen

De velgen die op elk product zijn gemonteerd, zijn ontwikkeld aan de hand van stabiliteitseisen zoals spoorbreedte, bandenspanning en laadcapaciteit. Wijzigingen aan de afmetingen, zoals velgbreedte, plaats van het middenstuk, een grotere of kleinere diameter, enz., zonder schriftelijke fabrieksgoedkeuring kunnen een onveilige situatie opleveren voor wat betreft de stabiliteit.

Wielmontage

Het is van het grootste belang dat de wielen met het juiste aanhaalmoment worden vastgezet en vast blijven zitten.

⚠ WAARSCHUWING

WIELMOEREN MOETEN WORDEN VASTGEZET MET HET JUISTE AANHAALMOMENT EN DIT MOET GEHANDHAAFD BLIJVEN OM LOSZITTENDE WIELEN, GEBROKEN TAPEINDEN EN MOGELIJK ZELFS VAN DE AS LOSKOMENDE WIELEN TE VOORKOMEN. ZORG ERVOOR DAT U UITSLUITEND MOEREN GEBRUIKT DIE PASSEN BIJ DE CONUSHOEK VAN HET WIEL.

Zet de wielmoeren vast met het juiste aanhaalmoment om te voorkomen dat er wielen kunnen loskomen. Gebruik een momentsleutel voor het aanhalen van het bevestigingsmateriaal. Indien u geen momentsleutel hebt, zet dan het bevesti-

gingsmateriaal vast met een wielmoersleutel en laat onmiddellijk in een werkplaats of bij de dealer de wielmoeren vastzetten met het juiste aanhaalmoment. Door te vast aanhalen kunnen de tapeinden breken of de montagegaten in de wielen permanent vervormd raken. De juiste procedure voor het monteren van de wielen is als volgt:

1. Draai alle moeren eerst met de hand aan zodat deze niet scheef komen te zitten. Breng GEEN smeermiddel aan op draadgangen of moeren.
2. Haal de moeren aan in onderstaande volgorde:

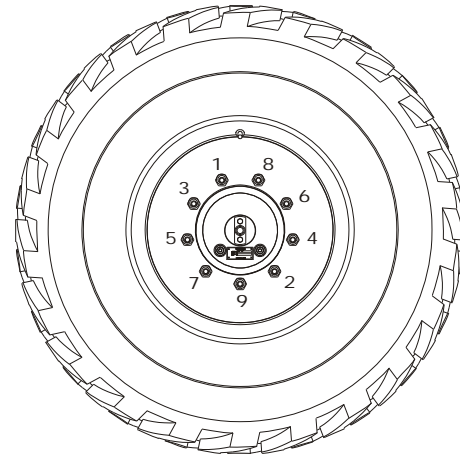

PATROON MET 9
WIELMOEREN

3. De moeren moeten stapsgewijs worden aangehaald. Haal de moeren in de aanbevolen volgorde aan volgens de momententabel, Tabel 6-11 op pagina 6-16.

Tabel 6-11. Momententabel wielmoeren

AANHAALVOLGORDE		
1e fase	2e fase	3e fase
60-70 Nm (40-50 lb-ft)	125-150 Nm (90-105 lb-ft)	200-240 Nm (145-170 lb-ft)

Wielmoeren moeten worden aangehaald na de eerste 50 bedrijfsuren en als er wielen verwijderd zijn geweest. Controleer het aanhaalmoment elke 3 maanden of 150 bedrijfsuren.



An Oshkosh Corporation Company

EIGENDOMSOVERDRACHT

Aan de eigenaar van het product:

Als u momenteel de eigenaar bent, maar NIET de oorspronkelijke koper van het product dat in deze handleiding wordt beschreven, willen we graag weten wie u bent. JLG Industries, Inc. vindt het bijzonder belangrijk om over up-to-date gegevens te beschikken over de huidige eigenaren van JLG-producten, om hen veiligheidspublicaties te kunnen toezenden. JLG houdt de gegevens bij van de eigenaar van elk JLG-product en gebruikt deze informatie om de eigenaar zo nodig te informeren.

Maak gebruik van dit formulier om JLG te voorzien van bijgewerkte informatie met betrekking tot het huidige eigenaarschap van JLG-producten. Verzend het volledig ingevulde formulier per fax naar het Product Safety and Reliability Department van JLG of stuur het naar het onderstaande adres.

Hartelijk dank,

Product Safety and Reliability Department

JLG Industries, Inc.

13224 Fountainhead Plaza

Hagerstown, MD 21742

VS

Telefoon: +1-717-485-6591

Fax: +1-301-745-3713

OPMERKING: Units die zijn geleased of gehuurd dienen niet op dit formulier te worden vermeld.

Productie model: _____

Serienummer: _____

Vorige eigenaar: _____

Adres: _____

Land: _____ Telefoon: (_____) _____

Overdrachtsdatum: _____

Huidige eigenaar: _____

Adres: _____

Land: _____ Telefoon: (_____) _____

Wie moeten we in uw bedrijf informeren?

Naam: _____

Aanspreektitel: _____



An Oshkosh Corporation Company

JLG Industries, Inc.
1 JLG Drive
McConnellsburg PA. 17233-9533
VS

(717) 485-5161 (Corporate)
 (800) 544-5438 (Service)
 (717) 485-6417

www.jlg.com

Wereldwijde vestigingen van JLG

JLG Industries
358 Park Road
Regents Park
NSW 2143
Sydney 2143
Australië

+6 (12) 87186300

+6 (12) 65813058

Email: techservicesauc@jlg.com

JLG Ground Support Oude
Bunders 1034
Breitwaterstraat 12A
3630 Maasmechelen
België

+32 (0) 89 84 82 26

Email: emeaservice@jlg.com

JLG Latino Americana LTDA
Rua Antonia Martins Luiz, 580
Distrito Industrial Joao Narezzi
Indaiatuba-SP 13347-404
Brasil

+55 (19) 3936 7664 (Parts)

+55(19)3936 9049 (Service)

Email: comercialpecas@jlg.com

Email: servicos@jlg.com

Oshkosh-JLG (Tianjin) Equipment
Technology LTD
Shanghai Branch
No 465 Xiao Nan Road
Feng Xian District
Shanghai 201204
China

+86 (21) 800 819 0050

JLG Industries Dubai
Jafza View
PO Box 262728, LB 19
20th Floor, Office 05
Jebel Ali, Dubai

+971 (0) 4 884 1131

+971 (0) 4 884 7683

Email: emeaservice@jlg.com

JLG France SAS
Z.I. Guillaume Mon Amy
30204 Fauillet
47400 Tonniens
Frankrijk

+33 (0) 553 84 85 86

+33 (0) 553 84 85 74

Email: pieces@jlg.com

JLG Deutschland GmbH
Max Planck Str. 21
27721 Ritterhude - Ihlpohl
Duitsland

+49 (0) 421 69350-0

+49 (0) 421 69350-45

Email: german-parts@jlg.com

JLG Equipment Services Ltd.
Rm 1107 Landmark North
39 Lung Sum Avenue
Sheung Shui N. T.
Hongkong

+(852) 2639 5783

+(852) 2639 5797

JLG Industries (Italia) S.R.L.
Via Po, 22
20010 Pregnana Milanese (MI)
Italië

+39 (0) 2 9359 5210

+39 (0) 2 9359 5211

Email: ricambi@jlg.com

JLG EMEA B.V.
Polaris Avenue 63
2132 JH Hoofdorf
Nederland

+31 (0) 23 565 5665

Email: emeaservice@jlg.com

JLG NZ Access Equipment & Services
28 Fisher Crescent
Mt Wellington 1060
Auckland, Nieuw Zeeland

+6 (12) 87186300

+6 (12) 65813058

Email: techservicesaus@jlg.com

JLG Industries
Vahutinskoe shosse 24b.
Khimki
Moscow Region 141400
Russische Federatie

+7 (499) 922 06 99

+7 (499) 922 06 99

Oshkosh-JLG Singapore Technology
Equipment Pte Ltd.
35 Tuas Avenue 2
Jurong Industrial Estate
Singapore 639454

+65 6591 9030

+65 6591 9045

E-mail: SEA@jlg.com

JLG Iberica S.L.
Trapadella, 2
Pol. Ind. Castellbisbal Sur
08755 Castellbisbal Barcelona
Spanje

+34 (0) 93 772 47 00

+34 (0) 93 771 1762

Email: parts_iberica@jlg.com

JLG Industries (UK) Ltd.
Bentley House
Bentley Avenue
Middleton, Greater Manchester
M24 2GP
Verenigd Koninkrijk

+44 (0) 161 654 1000

+44 (0) 161 654 1003

Email: ukparts@jlg.com

JLG Sverige AB
Enköpingsvägen 150
176 27 Jarfalla
Zweden

+46 (0) 8 506 595 00

+46 (0) 8 506 595 27

Email: nordicsupport@jlg.com